

NOTICE PRODUIT

Sika AnchorFix®-1+

Scellement chimique rapide



INFORMATIONS SUR LE PRODUIT

Produit de scellement chimique rapide à base de résine polyester, sans styrène, conditionnée en cartouche monocorps.

DOMAINES D'APPLICATION

Sika AnchorFix®-1+ ne peut être utilisé que par des professionnels expérimentés.

Scellement rapide de tiges filetées dans la maçonnerie :

- bloc de béton creux (parpaing)
- brique de terre cuite pleine ou creuse
- bloc de béton cellulaire

Pour les applications suivantes :

- Fermeture et occultations : store, volet, fenêtre, porte, portail, etc...
- Chauffage et climatisation : radiateur, climatiseur, etc...
- Electricité : support de câbles, tableau, enseigne lumineuse, etc...
- Cuisine et sanitaire : équipement de cuisine, appareil sanitaire, chauffe-eau, etc...
- Charpente et menuiserie : console, sabot de charpente, main courante, etc...
- Fixation de parabole, d'antenne TV, d'appareils de domotique, etc...

DESCRIPTION DU PRODUIT

Base chimique	Résine polyester
Conditionnement	Cartouche de 300 ml avec 2 buses mélangeuses. Carton de 12 cartouches.
Durée de Conservation	12 mois à partir de la date de fabrication. La date limite d'utilisation figure sur l'étiquette de la cartouche.
Conditions de Stockage	Stockage dans son emballage d'origine non entamé, doit être stocké entre

CARACTÉRISTIQUES / AVANTAGES

- Produit polyvalent, facile à extruder, à durcissement rapide, à hautes performances
- Multi usage dans tous les supports : brique, parpaing, béton cellulaire
- Utilisable avec un pistolet d'extrusion universel
- Utilisation possible à basse et haute température (plage d'utilisation : -5°C à +40°C)
- Evaluation Technique Européenne
- Sans affaissement, même en sous-face
- Classement A+ : très faible niveau d'émission de COV dans l'air intérieur

AGRÉMENTS / NORMES

- Marquage CE selon ETAG 029, Evaluation Technique Européenne ETA 18-0968 (support en maçonnerie avec tiges filetées M8-M16).
- Scellement de tiges filetées dans le béton, la pierre, etc... : non couvert par l'ETA ; essai préalable nécessaire sur site.

+ 5°C et + 25°C, à l'abri de toute source de chaleur, de la lumière et de l'humidité.

Couleur	Gris, ton pierre.
Densité	~1,74 pour le mélange.
Résistance en Compression	~75 MPa (7 jours à +20 °C) (EN 196)
Résistance à la Flexion	~30 MPa (7 jours à +20 °C) (EN 196)
Module d'Élasticité en Flexion	~4000 MPa (EN 196)

RENSEIGNEMENTS SUR L'APPLICATION

Proportions du Mélange	Composant A : composant B = 10 : 1 en volume
Épaisseur de la Couche	3 mm max.
Température du Produit	entre +5°C et +35°C
Température de l'Air Ambiant	entre -5°C et +40°C
Point de Rosée	La température du support au moment de l'application doit être au moins 3 degrés supérieure à la température du point de rosée.
Température du Support	entre -5°C et +40°C

Vitesse de Durcissement	Température	Délai de manipulation *	Délai de durcissement
	+35 °C – +39 °C	2 mn	20 mn
	+30 °C – +34 °C	4 mn	25 mn
	+20 °C – +29 °C	6 mn	45 mn
	+15 °C – +19 °C	15 mn	1 h 20 mn
	+10 °C – +14 °C	20 mn	1 h 40 mn
	+5 °C – +9 °C	25 mn	2 h
	0 °C – +4 °C **	45 mn	3 h
	-5 °C – -1 °C **	1 h 30 mn	6 h

* durée pendant laquelle il est possible d'ajuster la position de la tige filetée une fois insérée dans le tamis.

** température minimum de la cartouche : +5°C.

VALEURS DE BASE

Toutes les valeurs indiquées dans cette Notice Produit sont basées sur des essais effectués en laboratoire. Les valeurs effectives mesurées peuvent varier du fait de circonstances indépendantes de notre contrôle.

ÉCOLOGIE, SANTÉ ET SÉCURITÉ

RÈGLEMENT (CE) N° 1907/2006 - REACH

DIRECTIVE 2004/42/CE - LIMITATION DES ÉMISSIONS DE COV

INSTRUCTIONS POUR L'APPLICATION

QUALITÉ DU SUPPORT

Le support doit être propre, sain et cohésif. La résistance du support doit être vérifiée et évaluée. En cas de doute ou pour des supports creux de résistance inconnue, des essais sur chantier sont recommandés (essai de traction par arrachement de tiges filetées).

Nettoyer le trou d'ancrage: il doit être propre, sec, exempt de graisse et d'huile.

Il doit être nettoyé par brossage afin d'éliminer les poussières résiduelles.

Les tiges filetées à sceller doivent être propres, dégraissées et exemptes de toute substance ou particules (poussière, graisse, huile, etc...).

MÉLANGE

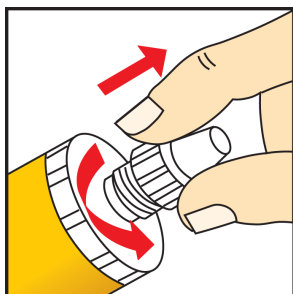

1. Dévisser la cartouche.

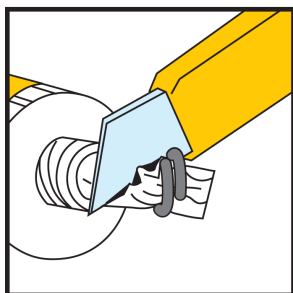

2. Retirer le bouchon, tirer le film d'emballage, couper ce film.

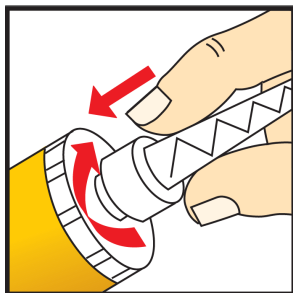

3. Visser la buse du mélange.

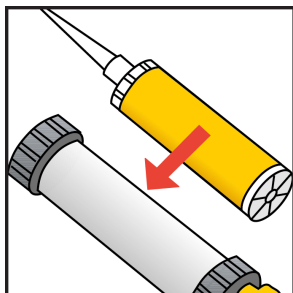

4. Introduire la cartouche dans le pistolet extrudeur.

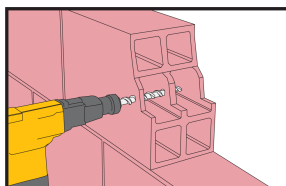

Percer le trou au diamètre et à la profondeur requis, en fonction de la dimension de l'ancrage.

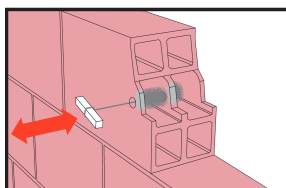

Nettoyer soigneusement le trou à l'aide d'une brosse ronde adaptée au diamètre du trou pour éliminer les particules de poussière (au moins 1 fois) ; le diamètre de la brosse doit être plus grand que le diamètre du trou.

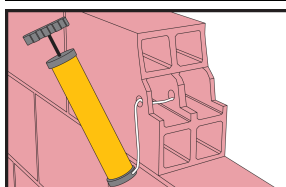

Nettoyer le trou à l'aide d'une pompe soufflante ou à l'air comprimé sans huile, en partant du fond du trou (au moins 1 fois).

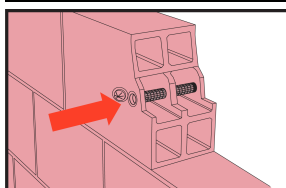

Insérer dans le trou un tamis de diamètre adapté (non fourni avec la cartouche) en laissant ouverte la bague centreuse.

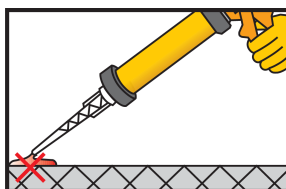

MÉTHODE D'APPLICATION / OUTILS

Par pressions sur la gâchette du pistolet, extruder le mélange en dehors du trou jusqu'à obtenir l'homogénéisation des 2 composants en sortie de buse (un mélange non homogène ne doit pas être utilisé pour effectuer un scellement). Relâcher la pression du pistolet, puis nettoyer le bout de la buse avant d'injecter la résine dans le trou de forage.

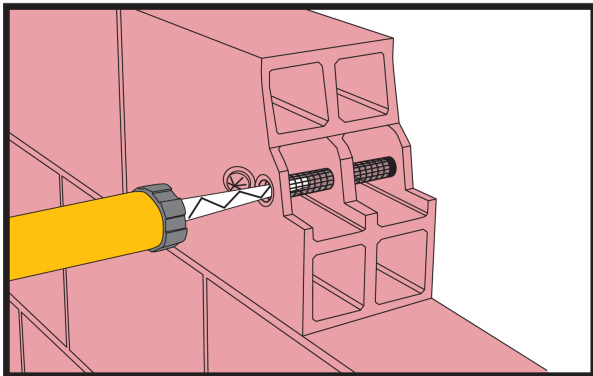

L'injection se fait en partant du fond tout en reculant progressivement la buse de mélange. Veiller à éviter les inclusions d'air dans la résine.

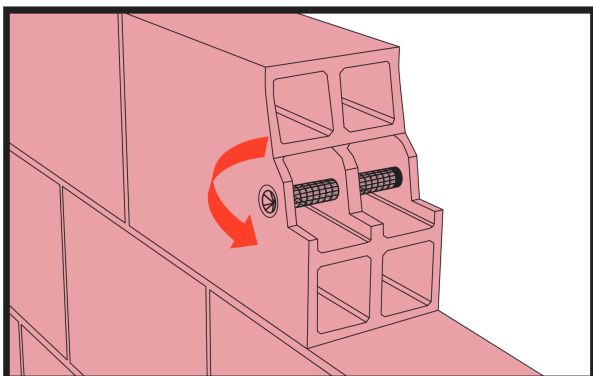

Fermer le tamis avec la bague centreuse. La partie conique de la bague doit impérativement être rentrée dans le corps du tamis.

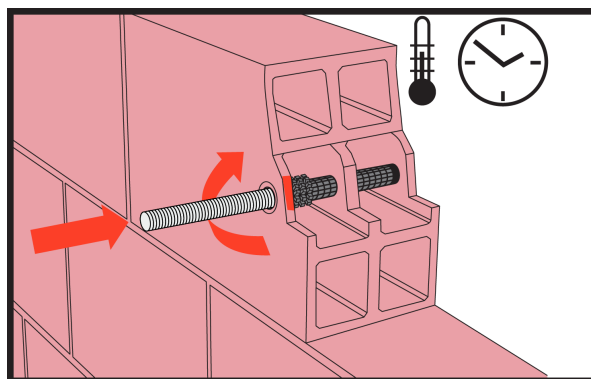

Engager immédiatement l'élément à sceller dans le tamis en lui imprimant un léger mouvement de rotation dans le sens horaire jusqu'au fond du tamis.

L'élément à sceller doit être introduit dans les limites du temps de manipulation (voir paragraphe Vitesse de durcissement en fonction de la température).

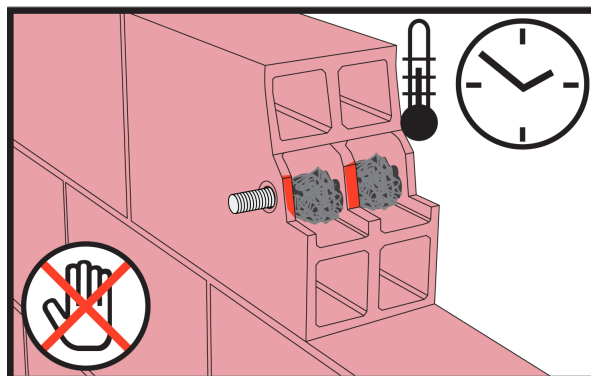

Pendant le temps de durcissement, l'ancrage ne doit en aucun cas être bougé ni mis en charge.

NETTOYAGE DES OUTILS

Les traces de résine non polymérisée peuvent être nettoyées à l'eau. Une fois durcie, la résine ne peut s'enlever que mécaniquement. Les buses mélangeuses usagées ne peuvent pas être nettoyées, elles sont à usage unique.

RESTRICTIONS LOCALES

Veillez noter que du fait de réglementations locales spécifiques, les données déclarées pour ce produit peuvent varier d'un pays à l'autre. Veuillez consulter la Notice Produit locale pour les données exactes sur le produit.

INFORMATIONS LÉGALES

Les informations, et en particulier les recommandations concernant les modalités d'application et d'utilisation finale des produits Sika sont fournies en toute bonne foi et se fondent sur la connaissance et l'expérience que Sika a acquises à ce jour de ses produits lorsqu'ils ont été convenablement stockés, manipulés et appliqués dans des conditions normales, conformément aux recommandations de Sika. En pratique, les différences entre matériaux, substrats et conditions spécifiques sur site sont telles que ces informations ou recommandations écrites, ou autre conseil donné, n'impliquent aucune garantie de qualité marchande autre que la garantie légale contre les vices cachés, ni aucune garantie de conformité à un usage particulier, ni aucune responsabilité découlant de quelque relation juridique que ce soit. L'utilisateur du produit doit vérifier par un essai sur site l'adaptation du produit à l'application et à l'objectif envisagés. Sika se réserve le droit de modifier les propriétés de ses produits. Notre responsabilité ne saurait d'aucune manière être engagée dans l'hypothèse d'une application non conforme à nos renseignements. Les droits de propriété détenus par des tiers doivent impérativement être respectés. Toutes les commandes sont soumises à nos conditions générales de vente et de livraison en vigueur. Les utilisateurs doivent impérativement consulter la version la plus récente de la Notice Produit correspondant au produit concerné, accessible sur internet ou qui leur sera remise sur demande.

SIKA FRANCE S.A.S.
84 rue Edouard Vaillant
93350 LE BOURGET
FRANCE
Tél.: 01 49 92 80 00
Fax: 01 49 92 85 88
www.sika.fr

Sika Automotive France SAS
Z.I. des Béthunes, 15, rue de l'Equerre,
CS40444 Saint Ouen l'Aumône
95005 Cergy Cedex · France
Tél.: 01 34 40 34 60
www.sika.fr

SikaAnchorFix-1+-fr-FR-(02-2024)-1-3.pdf

Notice Produit
Sika AnchorFix®-1+
Février 2024, Version 01.03
020205010010000018

