



SYSTÈMES DE GESTION DU
CARBURANT



DISTRIBUTEURS



KITS



POMPES



COMPTEURS



PISTOLETS

PITSTOP

CARACTÉRISTIQUES

- PRÊT À INSTALLER
- POLYVALENT
- STRUCTURE SOLIDE

PITSTOP de PIUSI est un distributeur avec deux pompes DC, un enrouleur automatique, un filtre à eau et un pistolet automatique avec un tuyau de 14 m intégré dans une structure robuste. Facile à installer, polyvalent et compact, ce distributeur est la solution tout-en-un pour mettre en place une unité de ravitaillement mobile parfaite.

PERFORMANCES

JUSQU'À

45 L/MIN

DÉBIT

12/24V

TENSION

14MT

LONGUEUR TUYAU

ENROULEUR

200β/30μ

CAPACITÉ DE FILTRAGE



PITSTOP



PACKAGING

CODE	POIDS		PACKAGING		
	KG	LBS	MM	INCH	PCS/BOÎTE
FO0212000	45	99	595X465X670	23,4X13,5X24,4	1
FO0213000	45	99	595X465X670	23,4X13,5X24,4	1



FILTRAGE



SURVEILLANCE
DES LIQUIDES



ENROULEUR



ACCESSOIRES



MERCHANDISE

PIUSI

BIS

ANY BIODIESEL

A

AIR

A

ANTIGEL

Ad

AdBlue®

B

BIODIESEL

D

DIESEL

F

ALIMENTATION

G

ESSENCE

G

GRAISSE

K

KÉROSÈNE

O

HUILE

W

EAU

W

LAVE-GLACE

GRAPHIQUE

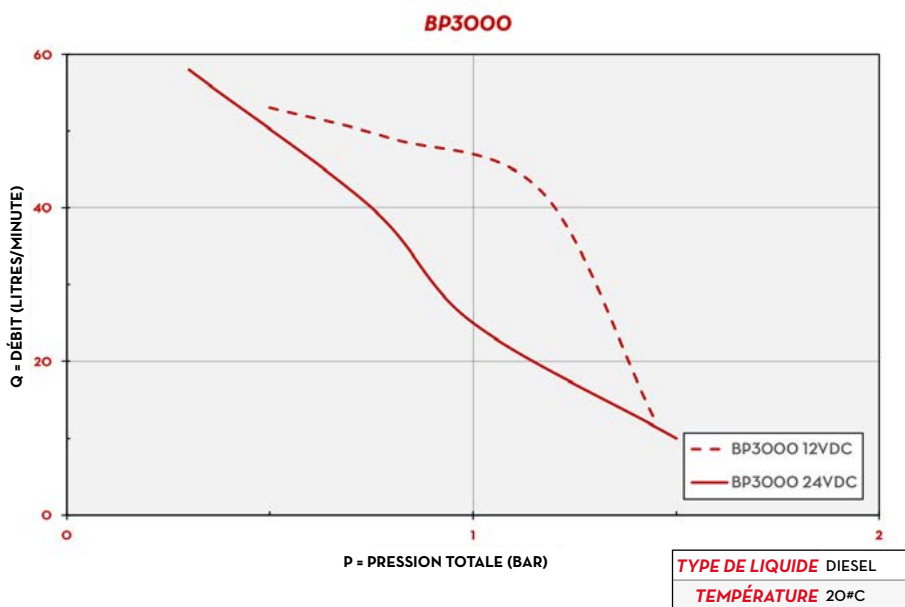

DIMENSIONS

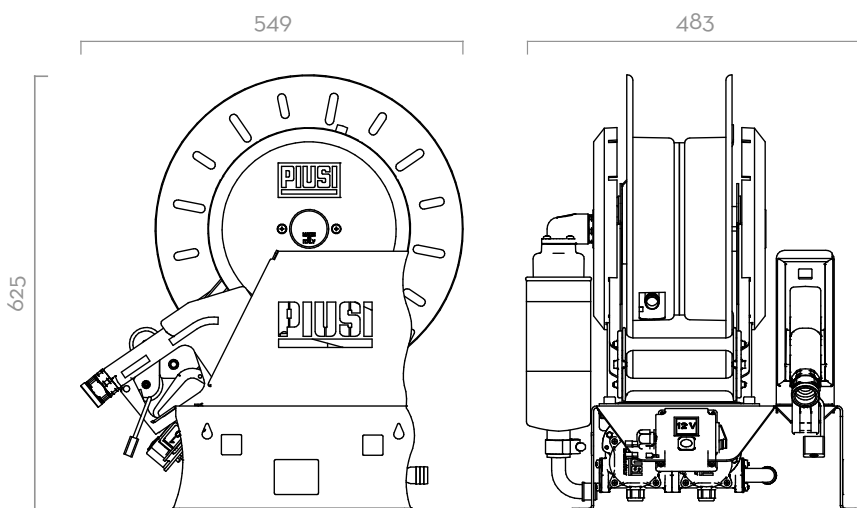

Dimensions exprimées en millimètres

CONTENU DE L'EMBALLAGE

- POMPE PITSTOP
- PISTOLET AUTOMATIQUE
- FILTRE
- MANUEL D'INSTRUCTIONS

DÉTAILS



INTERRUPTEUR ON/OFF



CADENAS



POMPES CC INTÉGRÉES



BRAS RÉGLABLE

COMPOSANTS

- POMPE:
BP3000
- FILTRE:
WATER CAPTOR
- PISTOLET:
A60

DONNÉES TECHNIQUES

CODE	DESCRIPTION	TYPE DE LIQUIDES	DÉBIT		TENSION			POMPE		CYCLE DE SERVICE MINUTES	PISTOLET TYPE	TUYAU LONG.	ENTRÉE	
			L/MIN	GPM	AC V/ HZ DC VOLT	PUISSANCE WATT	AMP. MAX.	TYPE	N°				Ø	Ø
FO0212000	PIUSI PITSTOP DC 12V	D	45	11,9	12	400	33	BP 3000	2	30	A60	14M	3/4"	1"
FO0213000	PIUSI PITSTOP DC 24V	D	45	11,9	24	620	26	BP 3000	2	30	A60	14M	3/4"	1"