

EXISTE AUSSI EN
COFFRET
CODE 817020



POMPE DE RELEVAGE 230V

0,75KW INOX EAUX CHARGÉES

CODE 854293

- + Résistance dans le temps et face à la corrosion
- + Facile à installer : il suffit de raccorder le tuyau d'évacuation et de la brancher
- + Pratique : la pompe se remet en route seule lorsque le niveau d'eau remonte



TABLEAU TECHNIQUE

Débit max :	200 l/min	HMT max :	8 mètres
Type de liquide :	Eaux chargées	Application :	domestique
Intensité d'utilisation :	occasionnel	Granulométrie maximale :	15 mm
Ampérage :	2,30 A	Tour/min :	2 900
Tension :	230 V	Puissance nominale :	0,56 kW
Puissance :	0,75 kW	DNR :	32
Hauteur :	472 mm	Largeur :	201 mm
Longueur :	160 mm	Poids :	6,80 kg

EN SAVOIR D'AVANTAGE

Description technique :

A quoi ça sert ?
Vidanger des eaux de relevage, eaux usées, ...

Application : Domestique

Avantages :

- Résistance dans le temps et face à la corrosion
- Facile à installer : il suffit de raccorder le tuyau d'évacuation et de la brancher
- Pratique : la pompe se remet en route seule lorsque le niveau d'eau remonte
- Sécurité manque d'eau et re démarrage automatique grâce au flotteur
- Protection moteur en cas de surchauffe (arrêt automatique de la pompe)
- Livré avec raccord de refoulement universel

Utilisation :

- > Eaux chargées
- > Usage occasionnel
- > Doit travailler en immersion complète dans le liquide pompé (qui assure de l'extérieur le refroidissement du moteur)
- > Température du liquide à pomper : maximum 40°C
- > Profondeur d'immersion maximale : 5 mètres
- > Granulométrie maximale : 15 mm
- > DNR : 1" 1/4 - DN32
- > Hauteur de refoulement maximale : 8 mètres

Informations complémentaires :

Caractéristiques techniques :

Construction

Corps de pompe et arbre en acier inoxydable SUS304

Turbine vortex en plastique

Etanchéité par garniture mécanique au carbure de silicium et céramique + bague à lèvres

Flotteur réglable, fonctionne en marche forcée ou automatiquement

Livré avec flotteur et 10 mètres de câble électrique

Moteur

Monophasé, bobinage 230V - 50 Hz

Protection thermique et condensateur incorporés

Indice de protection IP68 - classe F

Plage de fonctionnement

Pour HMT 8 mètres = débit de 0 m³/h ; 0 l/min

Pour HMT 1,75 mètres = débit de 12 m³/h ; 200 l/min

Consulter la courbe pour plus d'informations

ACCESSOIRES CONSEILLES :

386062 COLLIER DE SERRAGE W4 INOX Ø 25-40 x 2

817104 5 METRES DE TUYAU SPIRALEX Ø 32

817006 KIT ACCESSOIRES

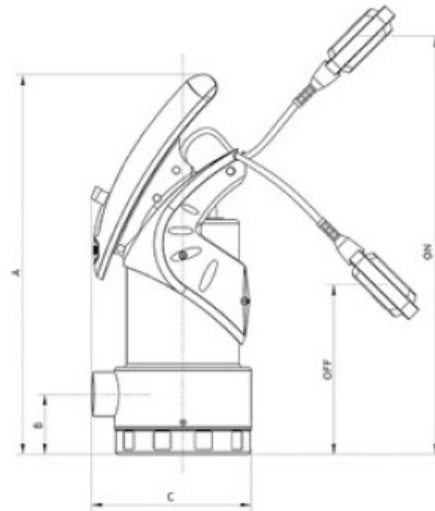
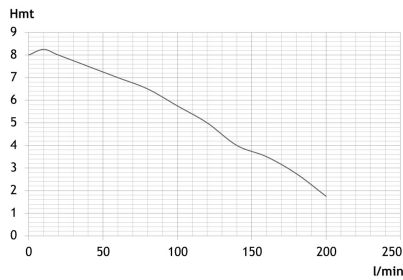

ACCESSOIRES CONSEILLES

CODE 386062



COLLIER DE SERRAGE W4 TOUR

ET VIS EN INOX DIAMETRE 25-40

CODE 817104



TUYAU SPIRALE - COUPE DE 5M

DIAMETRE INTERIEUR - 32 MM

CODE 818520



4 METRES DE CORDE

AVEC ECROU DE SERRAGE