

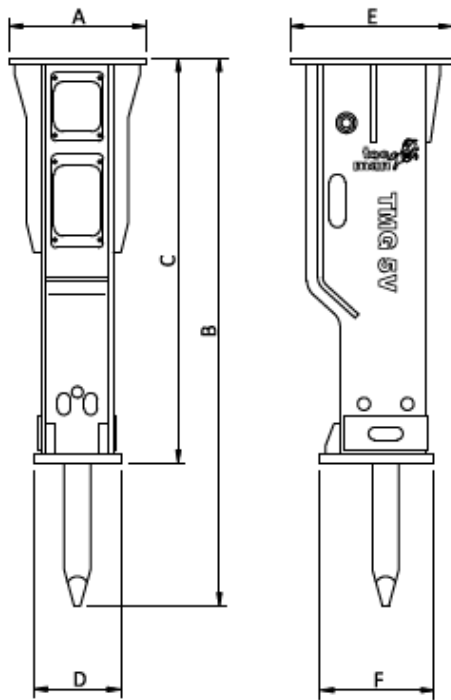

TMG 5V



- A: 440 mm
- B: 1755 mm
- C: 1298 mm
- D: 280 mm
- E: 520 mm
- F: 365 mm

Poids opérationnel	571 KG
Pression d'utilisation	130-160 BAR
Pression de sécurité	200 BAR
Débit hydraulique	60-90 LPM
Contre-pression (Max.)	10 BAR
Diamètre d'outil	85 MM
Température de l'huile	(-20)-(+80)°C
Viscosité de l'huile hydraulique	15-1000 CST
Fréquence de frappe	400-800 BPM
Poids de porteur	7,000-14,000 KG

