

# Makita SK700D / SK700GD



**Makita**<sup>®</sup>

---

Vue d'ensemble .....	3
Caractéristiques techniques .....	4
Avant de démarrer l'instrument .....	6
Utiliser l'instrument .....	9
Utilisation des adaptateurs et du support mural .....	12
Codes de message .....	14
Contrôle de précision .....	15
Entretien .....	19
Consignes de sécurité .....	20
Accessoires optionnels .....	26

Le Makita SK700D/SK700GD est un laser multifonction à autocalage. Il réunit 3 lasers à ligne tournant sur 360° et un bouton de réglage fin dans un instrument. C'est un laser de précision fiable pour tout type de tâches de précision telles que le cadrage, le nivellement, la mise d'aplomb, le transfert et l'implantation d'angles droits. Il vous assiste sur le lieu de travail avec six points d'intersection (avant, arrière, à droite, à gauche, en haut, en bas) placés perpendiculairement entre eux.



1 ON/OFF, sélection du mode de faisceau

2 LED d'état

3 Cartouche de batterie

4 Verrouillage du calage

5 Bouton de réglage fin

6 Fenêtre de sortie de la ligne verticale, sur le côté

7 Filetage de trépied 1/4"

8 Fenêtre de sortie de la ligne verticale, sur la face avant

9 Fenêtre de sortie de la ligne horizontale

10 Clavier

11 Sélection de l'intensité lumineuse

Deux types sont disponibles :

- Makita SK700D (laser rouge)
- Makita SK700GD (laser vert)

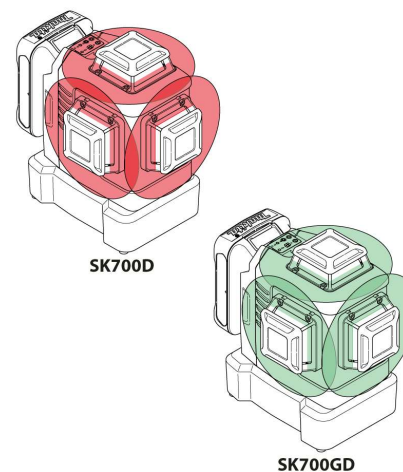

**i** Toutes les images de ce document illustrent la version laser rouge.

Description	SK700D	SK700GD
Direction du faisceau/ cône de rayonnement		2 x vertical 360°, 1 x horizontal 360°
Direction du point d'intersection		En haut, en bas, à droite, à gauche, devant, derrière
Portée	25 m (82 ft)*	35 m (115 ft)*
Portée avec détecteur		70 m (230 ft)**
Précision de calage		±0,2 mm/m = ±2,0 mm @ 10 m (±0,002 in/ft = ±0,08 in @ 33 ft)
Précision de la ligne horizontale/verticale		±0,3 mm/m (±0,004 in/ft)
Plage d'autocalage		± 4°
Durée d'autocalage		< 3 s
Avertissement Hors plage		Oui - les lignes clignotent toutes les 5 s
Système de calage		Pendule automatique verrouillable
Type de laser	630- 645 nm, classe 2 (selon CEI 60825-1)	510- 530 nm, classe 2 (selon CEI 60825-1)
Type de pile		Cartouche de batterie CXT BL1015/BL1016/BL1020B/BL1021B/BL1040B/BL1041B (10,8 V)
Autonomie avec batterie Li-Ion	~ 8 h (BL1015/BL1016) ~ 11 h (BL1020B/BL1021B) ~ 22 h (BL1040B/BL1041B)	~ 5 h (BL1015/BL1016) ~ 7 h (BL1020B/BL1021B) ~ 14 h (BL1040B/BL1041B)
Arrêt automatique		Si actif, après 30 min (voir <a href="#">Commutation marche/arrêt</a> )
Dimensions d'instrument (L x l x H)		133 x 104 x 153 mm (5,24 x 4,09 x 6,02 in)
Poids avec batterie Li-Ion BL1040B/BL1041B		1155 g (2,55 lbs)
Poids net		780 g (1,72 lbs)
Température de service (instrument)		-10...+50 °C (+14...+122 °F)
Température de stockage (instrument)		-25...+70 °C (-13...+158 °F)
Largeur de ligne laser à une distance de 5 m (16,4 ft)		< 2 mm (< 0,08 in)
Filetage du trépied		1/4" (+ 5/8" avec adaptateur)
Puissance d'impulsion pour le détecteur		Oui, auto

\* en fonction des conditions de luminosité

\*\* avec le détecteur Laser Makita LDX1

### Note:

- Étant donné l'évolution constante de notre programme de recherche et de développement, les spécifications contenues dans ce manuel sont sujettes à modification sans préavis.
- Les spécifications peuvent varier suivant les pays.
- Le poids peut être différent selon les accessoires, notamment la cartouche de batterie. Les associations la plus légère et la plus lourde, conformément à la procédure EPTA 01/2014, sont indiquées dans le tableau.
- Certaines cartouches de batterie répertoriées ci-dessus peuvent ne pas être disponibles selon la région où vous résidez.

### AVERTISSEMENT

N'utilisez que les cartouches de batterie répertoriées ci-dessus. L'utilisation de n'importe quelle autre cartouche de batterie peut provoquer des blessures et/ou un incendie.

## Introduction

 Lire attentivement les consignes de sécurité (voir [Consignes de sécurité](#)) et le manuel avant d'utiliser l'instrument pour la première fois.

 Le responsable de l'instrument doit s'assurer que tous les utilisateurs comprennent et respectent les consignes qui suivent.

Les symboles utilisés ont la signification suivante :

### **AVERTISSEMENT**

Indique une situation potentiellement périlleuse pouvant entraîner de graves blessures voire la mort si elle n'est pas évitée.

### **ATTENTION**

Risque ou utilisation non conforme susceptible de provoquer des dommages dont l'étendue est faible au niveau corporel, mais peut être importante au niveau matériel, financier ou écologique.

 Paragraphes importants auxquels il convient de se référer en pratique car ils permettent d'utiliser l'instrument de manière efficace et techniquement correcte.

## Verrouillage du calage

### Calage déverrouillé

 En position déverrouillée, l'instrument effectue un calage automatique dans la plage d'inclinaison spécifiée. (Voir [Caractéristiques techniques](#))



### Calage verrouillé

Verrouiller le calage pour transporter ou incliner l'instrument en dehors de la plage d'autocalage. A l'état verrouillé, le pendule est fixe et la fonction d'autocalage est désactivée. Dans ce cas, le laser clignote toutes les 5 s.



## Détecteur laser

Afin de pouvoir détecter les lignes laser sur de longues distances ou dans des conditions de luminosité défavorables, on peut utiliser un détecteur laser.



Nous recommandons le détecteur laser Makita LDX1.



## Batterie Li-Ion

### Insertion ou retrait de la cartouche de batterie



#### ATTENTION

Éteignez toujours l'outil avant de mettre en place ou de retirer la cartouche de batterie.



#### ATTENTION

Tenez fermement l'outil et la cartouche de batterie lors de la mise en place ou du retrait de la cartouche. Si vous ne tenez pas fermement l'outil et la cartouche de batterie, ils peuvent vous glisser des mains, et s'abîmer ou vous blesser.



Pour retirer la cartouche de batterie, faites-la glisser hors de l'outil tout en faisant glisser le bouton (1) à l'avant de la cartouche.

Pour mettre en place la cartouche de batterie, alignez la languette sur la cartouche avec la rainure sur le compartiment et insérez-la. Insérez-la à fond jusqu'à ce qu'un léger déclic se fasse entendre. Si le voyant rouge (2) sur le dessus du bouton est visible, cela signifie qu'elle n'est pas bien verrouillée.



#### ATTENTION

Insérez toujours complètement la cartouche de batterie jusqu'à ce que le voyant rouge ne soit plus visible. Sinon, elle pourrait tomber accidentellement de l'outil, au risque de vous blesser ou de blesser quelqu'un se trouvant près de vous.



#### ATTENTION

N'insérez pas la cartouche de batterie de force. Si elle ne glisse pas facilement, c'est que vous ne l'insérez pas correctement.

## Batteries CXT Makita

### Indication de la charge de batterie restante

**i** Uniquement pour les batteries avec voyant lumineux

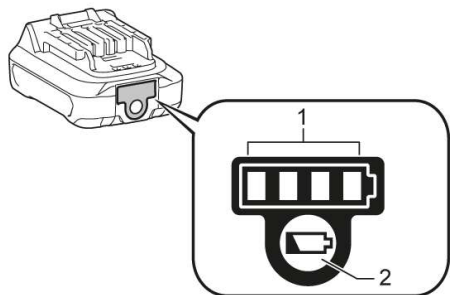

Appuyez sur le bouton de vérification (2) sur la batterie pour indiquer la charge restante de la batterie. Les témoins (1) s'allument pendant quelques secondes et montrent la capacité résiduelle.

	75% - 100%
	50% - 75%
	25% - 50%
	0% - 25%

**i** Selon les conditions d'utilisation et la température ambiante, l'indication peut être légèrement différente de la capacité réelle.



## Mise sous/hors tension



**i Arrêt automatique**  
Régler l'interrupteur de verrouillage dans la position déverrouillée (voir [Verrouillage du calage](#)). Pour activer l'arrêt automatique auto après 30 min d'inactivité, presser le bouton ON au démarrage pendant 5 s. La LED d'état clignote 3 fois en vert. Pour la désactiver, répéter les opérations décrites jusqu'à ce que la LED d'état clignote 3 fois en rouge.



## Fonctions avec un calage déverrouillé

### Laser actif/mode vertical et horizontal

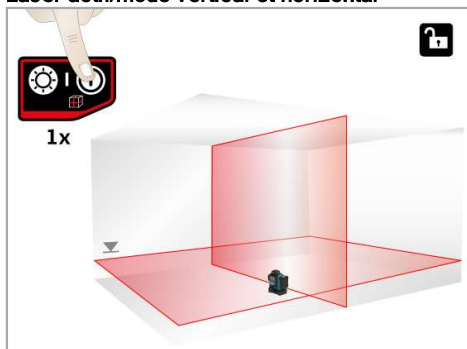

### Mode global actif\*

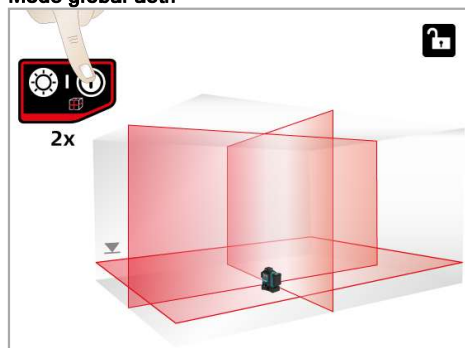

### Mode implantation

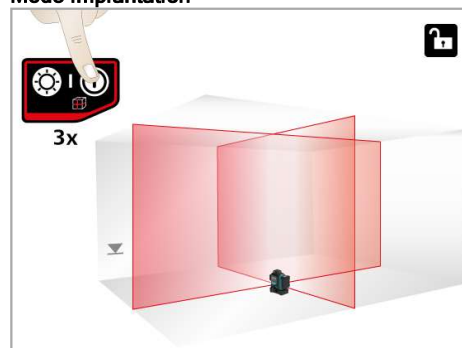

### Mode horizontal



### Mode latéral vertical

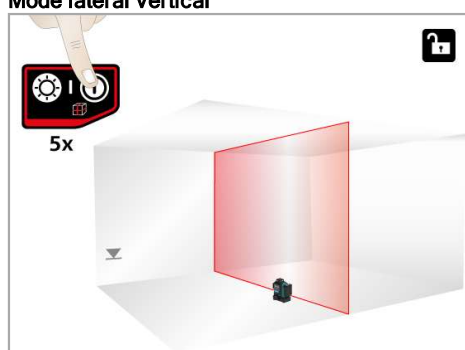

### Mode frontal vertical

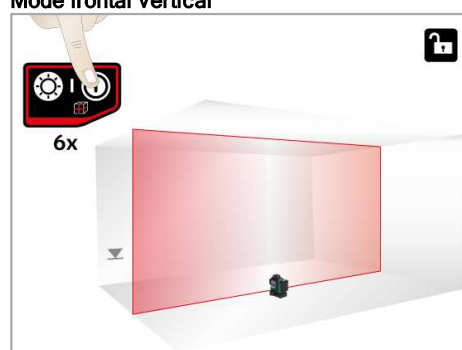

**i** Vérifier si la fonction d'autocalage est nécessaire et si elle est activée. (Voir [Verrouillage du calage](#) pour plus de détails)

\* Dans des environnements très chauds, il se peut qu'au maximum deux lignes fonctionnent simultanément (voir [Codes de message](#)).

## Fonctions avec un calage verrouillé

Activer le verrouillage du calage et presser ON/OFF pour les applications d'inclinaison.

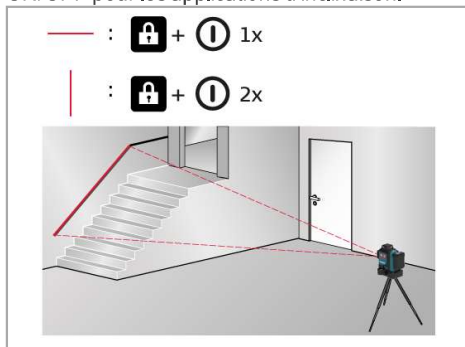

## Commutation de l'intensité lumineuse

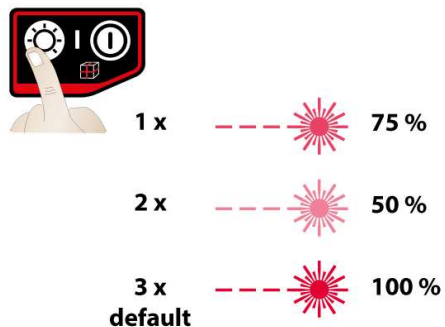

- 1x largeur de faisceau plus fine
- 1x largeur de faisceau minimale
- 1x largeur de faisceau standard

## Enregistrement du mode de fonctionnement

Régler l'interrupteur de verrouillage dans la position déverrouillée (voir [Verrouillage du calage](#)). Pour enregistrer le mode de fonctionnement favori, presser et enfoncer le bouton ON/OFF et le bouton de réglage de l'intensité lumineuse pendant 2 s. La LED d'état clignote 3 fois en vert. L'instrument a enregistré le mode et l'intensité du faisceau, et comme nouveau mode par défaut. Pour rétablir les paramètres d'usine du mode et de l'intensité du faisceau, presser le bouton ON/OFF et le bouton de réglage de l'intensité lumineuse pendant 5 s et attendre que la LED d'état clignote trois fois en rouge.



2 s = enregistrer le mode et l'intensité actuels du faisceau



5 s = rétablir les paramètres usine

## Montage de l'instrument sur l'adaptateur L



Bien fixer l'instrument sur l'adaptateur L avec la vis.

### ATTENTION

Monter uniquement les instruments suivants sur l'adaptateur L :  
SK105D/SK105GD/SK106D/SK106GD/SK700D /SK700GD



Sortir les deux supports pour garantir une installation stable.

## Alignement des lignes laser verticales



Tourner l'instrument de 360° pour régler la ligne verticale. Utiliser le bouton de réglage fin et tourner l'instrument autour du point d'intersection / d'aplomb vertical dans une plage de  $\pm 10^\circ$ .

## Support mural (accessoires optionnel)

### Alignement des lignes laser horizontales



Tourner le bouton de réglage du support mural pour effectuer un ajustement fin de la ligne horizontale au niveau de référence souhaité.

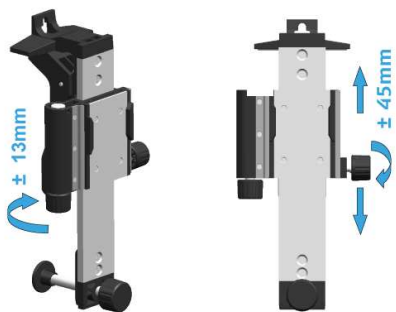

## Différentes applications de fixation

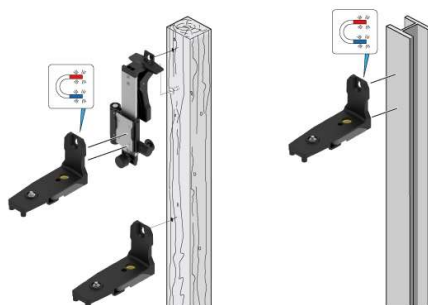
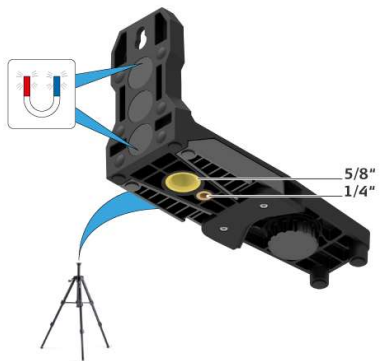

### ⚠ ATTENTION

S'assurer qu'il est bien fixé par vis ou aimant pour exclure une chute.



Laser	LED	Cause	Correction
ON/OFF	lumière rouge continue	Faible état de charge de l'instrument	Charge de la batterie Li-Ion
ON/clignotement	Lumière orange continue	Instrument près de la température limite. Dans des environnements très chauds, il se peut qu'au maximum deux lignes fonctionnent en même temps.	Refroidir l'instrument
OFF	clignotement en rouge	Alerte de température	Refroidir ou réchauffer l'instrument
clignotement	clignotement en rouge	Instrument hors plage d'autocalage	Mettre l'instrument à peu près à l'horizontale. L'autocalage démarre automatiquement
clignotement	lumière rouge continue	Instrument hors plage d'autocalage et faible état de charge	Charge de la batterie Li-Ion
clignotement toutes les 5 s	lumière rouge continue	Le verrouillage de calage est actif mais l'état de charge de l'instrument est faible	Charge de la batterie Li-Ion
clignotement toutes les 5 s	clignotement en vert	Le verrouillage de calage est activé pour un travail sans autocalage	

**i** Vérifier régulièrement la précision de l'instrument, surtout avant des mesures importantes. Vérifier l'état [Verrouillage du calage](#) avant le contrôle de précision.

## Calage à l'horizontale

### Contrôle de la précision du calage

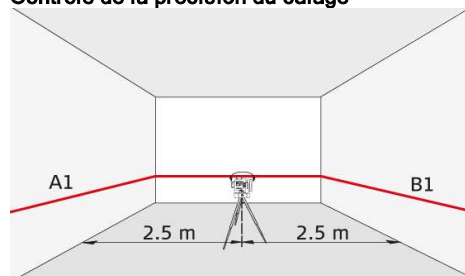

Placer l'instrument sur un trépied à distance égale entre deux murs (A+B) séparés d'env. 5 m. Régler l'interrupteur de verrouillage dans la position déverrouillée (voir [Verrouillage du calage](#)). Pointer l'instrument sur le mur A et le mettre sous tension. Activer la ligne laser horizontale ou le point laser et marquer la position de la ligne ou du point sur le mur (A1). Tourner l'instrument de 180° et marquer la ligne laser horizontale ou le point laser exactement de la même façon sur le mur (B1).

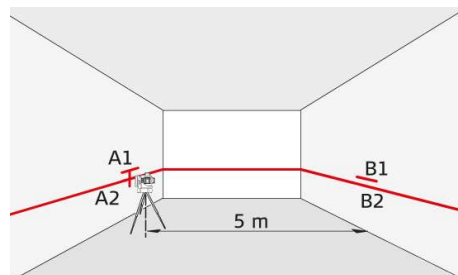

Placer ensuite l'instrument à la même hauteur le plus près possible du mur A et marquer encore une fois la ligne laser horizontale ou le point laser sur le mur A (A2). Tourner l'instrument de 180° et marquer la projection laser sur le mur B (B2). Mesurer les distances des points marqués A1-A2 et B1-B2. Calculer la différence des deux mesures.

$$|(A1 - A2) - (B1 - B2)| \leq 2 \text{ mm}$$

Si la différence ne dépasse pas 2 mm, l'instrument se trouve dans la plage de tolérance.

**i** Si l'instrument se trouve en dehors de la plage de tolérance définie, contacter un revendeur local ou un distributeur Makita agréé.

## Lignes verticale et horizontale

### Contrôle de la précision de la ligne horizontale

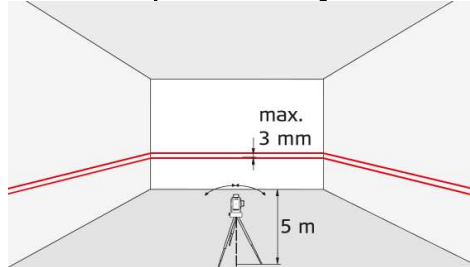

Régler l'interrupteur de verrouillage dans la position déverrouillée (voir [Verrouillage du calage](#)). Placer l'instrument à env. 5 m du mur. Pointer l'instrument sur le mur et le mettre sous tension. Activer la ligne laser et marquer le point d'intersection du réticule laser sur le mur. Pivoter l'instrument à droite, puis à gauche. Noter l'écart vertical entre la ligne horizontale et le repère. Si la différence ne dépasse pas 3 mm, l'instrument se trouve dans la plage de tolérance.

### Contrôle de la précision de la ligne verticale

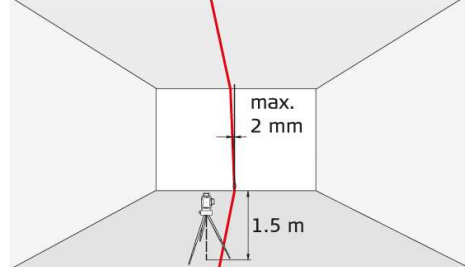

Régler l'interrupteur de verrouillage dans la position déverrouillée (voir [Verrouillage du calage](#)). Utiliser comme référence un fil à plomb et l'accrocher le plus près possible d'un mur d'une hauteur d'env. 3 m. Placer l'instrument à une distance d'env. 1,5 m du mur à une hauteur d'env. 1,5 m. Pointer l'instrument sur le mur et le mettre sous tension. Tourner l'instrument et l'aligner sur la partie inférieure de la ligne d'aplomb. Lire à présent l'écart maximal de la ligne du laser par rapport à la partie supérieure de la ligne d'aplomb. Si la différence ne dépasse pas 2 mm, l'instrument se trouve dans la plage de tolérance.

**i** Si l'instrument se trouve en dehors de la plage de tolérance définie, contacter un revendeur local ou un distributeur Makita agréé.



## Points d'aplomb/d'intersection verticaux

### Contrôle de la précision du point d'intersection/d'aplomb supérieur :

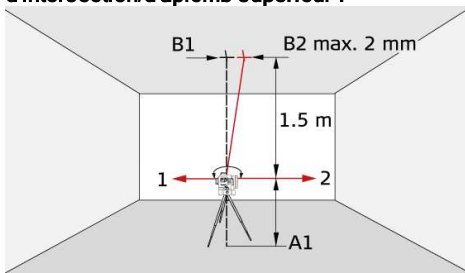

Régler l'interrupteur de verrouillage dans la position déverrouillée (voir [Verrouillage du calage](#)). Placer le laser sur le trépied ou sur le support mural près du point A1 à une distance d'au moins 1,5 m du point B1. Le laser horizontal est aligné dans la direction 1. Marquer les points laser A1 et B1 avec une punaise.

Tourner l'instrument de 180° de façon qu'il pointe dans la direction 2, dans le sens opposé à la direction 1. Régler l'instrument de manière à ce que le faisceau laser touche exactement le point A1. Si l'écart entre le point B2 et le point B1 ne dépasse pas 2 mm, l'instrument est dans la plage de tolérance.

### Contrôle de la précision du point d'intersection/d'aplomb inférieur :

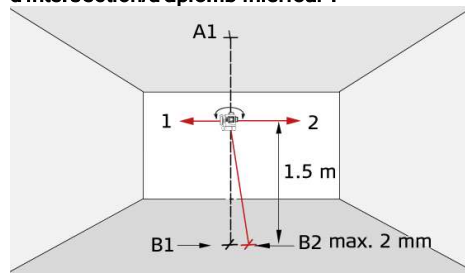

Régler l'interrupteur de verrouillage dans la position déverrouillée (voir [Verrouillage du calage](#)). Placer le laser sur le trépied ou sur le support mural près du point A1 à une distance d'au moins 1,5 m du point B1. Le laser horizontal est aligné dans la direction 1. Marquer les points laser A1 et B1 avec une punaise.

Tourner l'instrument de 180° de façon qu'il pointe dans la direction 2, dans le sens opposé à la direction 1. Régler l'instrument de manière à ce que le faisceau laser touche exactement le point A1. Si l'écart entre le point B2 et le point B1 ne dépasse pas 2 mm, l'instrument est dans la plage de tolérance.

**i** Si l'instrument se trouve en dehors de la plage de tolérance définie, contacter un revendeur local ou un distributeur Makita agréé.

## Perpendicularité des points d'intersection horizontaux

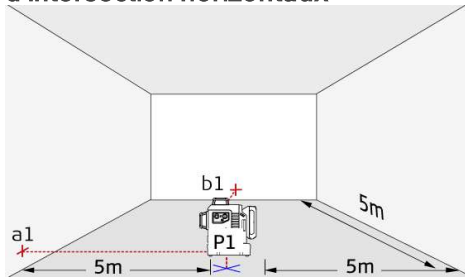

Régler l'interrupteur de verrouillage dans la position déverrouillée (voir [Verrouillage du calage](#)). Marquer un point de référence (P1) à env. 5 m des murs et positionner le point d'intersection inférieur exactement dessus. Aligner le réticule sur le mur gauche et marquer le point d'intersection (a1) env. à la même hauteur que le point P1 sur le mur. Marquer peu de temps après la projection du faisceau perpendiculaire droit (b1) sur le mur devant.

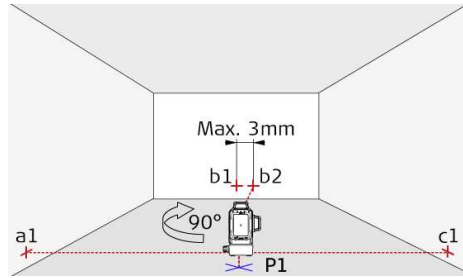

Puis tourner l'instrument exactement de  $90^\circ$  dans le sens horaire autour du point d'aplomb P1 et positionner le faisceau perpendiculaire gauche sur le point de référence existant a1. S'assurer que le point d'intersection d'aplomb inférieur reste placé exactement sur le point de référence P1. Vérifier ensuite le nouveau point de référence b2 avec l'ancienne référence b1 sur le mur devant. L'écart max. toléré entre les deux points est de 3 mm. Marquer la nouvelle position de la projection du faisceau perpendiculaire droit sur le mur droit avec c1.

**i** Si l'instrument se trouve en dehors de la plage de tolérance définie, contacter un revendeur local ou un distributeur Makita agréé.

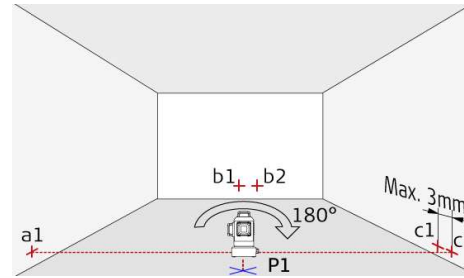

Puis tourner l'instrument exactement de  $180^\circ$  autour du point d'aplomb P1 et positionner le faisceau perpendiculaire droit sur le point de référence existant a1. S'assurer que le point d'intersection d'aplomb inférieur reste placé exactement sur le point de référence P1. Marquer ensuite la projection du faisceau gauche sur le mur droit avec c2. Mesurer alors la différence entre l'ancien point de référence c1 et le nouveau point c2. L'écart max. toléré entre ces deux points est de 3 mm.

**i** Si l'instrument se trouve en dehors de la plage de tolérance définie, contacter un revendeur local ou un distributeur Makita agréé.

Ne jamais tremper l'instrument dans l'eau. Nettoyer l'instrument avec un chiffon doux humide. Ne jamais utiliser d'agents nettoyants ou de solvants agressifs. Traiter l'instrument avec le même soin que des jumelles ou un appareil photo. S'il tombe ou reçoit des coups violents, l'instrument peut subir des dommages. Vérifier l'état de l'instrument avant de l'utiliser. Vérifier régulièrement la **précision de calage** de l'instrument.

Pour bénéficier de la plus grande précision et de la meilleure visibilité, il convient de nettoyer régulièrement les éléments optiques de l'instrument. Éliminer la poussière du verre en soufflant dessus, sans toucher les éléments optiques avec les doigts. Utiliser au besoin un chiffon doux humide et un peu d'alcool pur.

Pour éviter des mesures incorrectes, nettoyer aussi régulièrement les adaptateurs. Pour le faire, on peut se référer à la recommandation. Il est particulièrement important que l'interface entre l'adaptateur et l'instrument soit toujours propre afin de permettre une rotation facile. Pour nettoyer la surface magnétique, on peut utiliser de l'air comprimé ou de l'argile à modeler.

Si l'équipement devient humide, le sécher (max. 70°C/158°F) avant de le remettre dans le coffret.



Le responsable de l'instrument doit s'assurer que tous les utilisateurs comprennent et respectent les consignes qui suivent.

## Responsabilité

### Responsabilité du fabricant de l'équipement original :

Makita Corporation Anjo, 3-11-8, Sumiyoshi-cho, Aichi 446-8502, Japon  
Makita, Jan-Baptist Vinkstraat 2, 3070, Belgique  
Internet : [www.makita.com](http://www.makita.com)

L'entreprise indiquée ci-dessus est responsable de la fourniture de l'instrument, y compris du manuel d'utilisation, dans un état impeccable.

L'entreprise mentionnée ci-dessus n'est pas responsable d'accessoires d'autres marques.

### Responsabilité du responsable de l'instrument:

1. Comprendre les informations de sécurité inscrites sur l'instrument et les instructions du manuel d'utilisation.
2. Connaître les consignes de sécurité locales en matière de prévention des accidents.
3. Toujours rendre l'instrument inaccessible à du personnel non autorisé à l'utiliser.

## Utilisation conforme

1. Projection de lignes laser horizontales et verticales et de points laser

## Utilisation non conforme

1. Mettre l'instrument en service sans instructions préalables
2. L'utiliser en dehors des limites définies
3. Rendre les installations de sécurité inefficaces et enlever les plaques signalétiques ainsi que les avertissements
4. Ouvrir l'instrument avec des outils (par ex. tournevis)
5. Modifier ou transformer l'instrument
6. Éblouir intentionnellement des tiers, même dans l'obscurité
7. Prendre des précautions insuffisantes sur le lieu de mesure (par ex. exécution de mesures au bord de routes, sur des chantiers)

## Risques liés à l'utilisation

### AVERTISSEMENT

En cas de chutes, de sollicitations extrêmes ou d'adaptations non autorisées, l'instrument peut présenter des dommages et fournir des mesures incorrectes. Effectuer périodiquement des mesures de contrôle, surtout lorsque l'instrument a été sollicité de façon inhabituelle, et avant, pendant et après des mesures importantes.

### ATTENTION

N'effectuer en aucun cas soi-même des réparations sur l'instrument. En cas d'endommagement, contacter un revendeur local.

### AVERTISSEMENT

Les modifications non expressément approuvées par Makita/le fabricant peuvent invalider le droit de mise en œuvre accordé à l'utilisateur.

### ATTENTION

La lumière laser est lumineuse et éblouissante. Ne pas la diriger vers des avions ou véhicules, quelle que soit la distance.

### AVERTISSEMENT

Ne pas utiliser le laser à ligne Makita et l'adaptateur L / adaptateur L PRO à proximité de stimulateurs cardiaques. Les aimants intégrés peuvent affecter le fonctionnement des stimulateurs.

### Utilisation et entretien des outils fonctionnant sur batterie

1. Rechargez la batterie uniquement avec le chargeur spécifié par le fabricant. Un chargeur qui est adapté à un type spécifique de cartouche de batterie peut présenter un risque d'incendie s'il est utilisé avec un autre type de cartouche.
2. Utilisez un outil électrique uniquement avec les cartouches de batterie spécifiquement indiquées. L'utilisation de toute autre cartouche de batterie peut présenter un risque de blessure ou d'incendie.
3. Lorsque vous n'utilisez pas la cartouche de batterie, tenez-la à l'écart des objets métalliques, comme des trombones, pièces de monnaies, clés, clous, vis ou autres petits objets métalliques, susceptibles de créer une connexion entre deux bornes. Court-circuiter les bornes d'une batterie entre elles peut provoquer des brûlures ou un incendie.
4. Dans des conditions d'utilisation inadéquates, il peut y avoir une fuite de l'électrolyte de la batterie. Le cas échéant, évitez tout contact avec ce liquide. En cas de contact accidentel, rincez à l'eau. Si le liquide pénètre dans les yeux, consultez par ailleurs un médecin. Le liquide s'échappant de la batterie peut provoquer une irritation ou des brûlures.
5. N'utilisez pas une cartouche de batterie ou un outil s'ils sont endommagés ou modifiés. Une batterie endommagée ou

modifiée peut avoir un comportement imprévisible susceptible d'entraîner un incendie, une explosion ou des blessures.

6. N'exposez pas la cartouche de batterie ou l'outil au feu ou à une température excessive. L'exposition au feu ou à une température supérieure à 130 °C peut provoquer une explosion.
7. Respectez toutes les instructions de charge et ne chargez pas la cartouche de batterie ou l'outil en dehors de la plage de température indiquée dans les instructions. Une charge incorrecte ou à une température en dehors de la plage indiquée peut endommager la batterie et augmenter le risque d'incendie.

### Consignes de sécurité importantes pour la batterie

1. Avant d'utiliser la batterie, lisez toutes les instructions et précautions relatives (1) au chargeur de batterie, (2) à la batterie et (3) à l'instrument utilisant la batterie.
2. Ne démontez pas la cartouche de batterie.
3. Cessez immédiatement l'utilisation si le temps de fonctionnement devient excessivement court. Il y a risque de surchauffe, de brûlures, voire d'explosion.
4. Si l'électrolyte pénètre dans vos yeux, rincez-les à l'eau claire et consultez immédiatement un médecin. Il y a risque de perte de la vue.
5. Ne court-circuitez pas la cartouche de batterie :  
(1) Ne touchez les bornes avec aucun matériau conducteur.  
(2) Évitez de ranger la cartouche de batterie dans un conteneur avec d'autres objets métalliques, par exemple des clous, des pièces de monnaie, etc.  
(3) N'exposez pas la cartouche de batterie à l'eau ou à la pluie. Un court-circuit de la batterie peut provoquer une intensité de courant élevée, une surchauffe, parfois des brûlures et même une panne.
6. Ne rangez pas l'outil et la cartouche de batterie dans un endroit où la température risque d'atteindre ou de dépasser 50 °C (122 °F).
7. Ne jetez pas la batterie au feu même si elle est sérieusement endommagée ou

complètement épuisée. La batterie peut exploser au contact du feu.

8. Évitez de laisser tomber ou de cogner la batterie.
9. N'utilisez pas la batterie si elle est endommagée.
10. Les batteries au lithium-ion contenues sont soumises aux exigences de la législation sur les marchandises dangereuses.  
Lors du transport commercial par des tierces parties ou des transitaires par exemple, des exigences spécifiques en matière d'étiquetage et d'emballage doivent être respectées. Pour la préparation de l'article expédié, il est nécessaire de consulter un expert en matériau dangereux. Veuillez également respecter les réglementations nationales susceptibles d'être plus détaillées.  
Recouvrez les contacts exposés avec du ruban adhésif ou du ruban de masquage et emballez la batterie de telle sorte qu'elle ne puisse pas bouger dans l'emballage.
11. Suivez les réglementations locales en matière de mise au rebut des batteries.
12. Utilisez les batteries uniquement avec les produits spécifiés par Makita. L'insertion de batteries dans des produits non conformes peut provoquer un incendie, une chaleur excessive, une explosion ou une fuite de l'électrolyte.

**CONSERVEZ CES INSTRUCTIONS.**

## ATTENTION

N'utilisez que des batteries Makita d'origine. L'utilisation de batteries de marque autre que Makita ou de batteries modifiées peut provoquer l'explosion des batteries, ce qui présente un risque d'incendie, de dommages matériels et corporels. Cela annulera également la garantie Makita pour l'outil et le chargeur Makita.

### Conseils pour assurer la durée de vie optimale de la batterie :

1. Chargez la batterie avant qu'elle ne soit complètement déchargée. Arrêtez toujours l'outil et rechargez la batterie quand vous remarquez que la puissance de l'outil diminue.
2. Ne rechargez jamais une batterie complètement chargée. La surcharge réduit la durée de service de la batterie.
3. Chargez la batterie à une température ambiante comprise entre 10 °C - 40 °C (50 °F - 104 °F). Avant de charger une batterie chaude, laissez-la refroidir.

### Conditions d'application

 Se référer à la section [Caractéristiques techniques](#). L'instrument est conçu pour être utilisé dans des milieux pouvant être habités en permanence par l'homme. Ne pas utiliser l'instrument dans un environnement explosif ou agressif.

## Tri sélectif

### ATTENTION

Ne pas jeter les batteries déchargées avec les ordures ménagères. Les amener à un point de collecte prévu à cet effet pour une élimination conforme aux prescriptions environnementales nationales ou locales.

 Ne pas jeter l'instrument avec les ordures ménagères. Éliminer l'instrument conformément aux prescriptions nationales en vigueur dans le pays d'utilisation. Suivre les règles de recyclage en vigueur sur le plan national, spécifiques à l'instrument.

## Transport

### Transport de l'instrument

Toujours régler l'instrument en position verrouillée en tournant l'interrupteur de verrouillage, lors d'un transport (voir [Verrouillage du calage](#)). Utiliser le coffret d'origine ou un emballage équivalent pour le transport et l'expédition de l'instrument de mesure.



### Compatibilité électromagnétique (CEM)

#### AVERTISSEMENT

L'instrument remplit les directives et normes en vigueur dans ce domaine. Il est toutefois impossible d'exclure entièrement des risques de perturbations d'autres appareils.



## Classification du laser

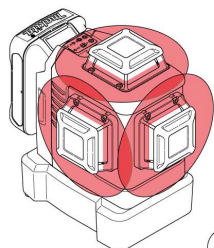

SK700D

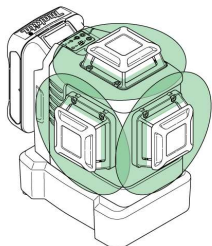

SK700GD

L'instrument génère des faisceaux laser visibles. C'est un produit laser de classe 2 conformément à:

- CEI60825-1: 2014 "Sécurité du rayonnement d'appareils à laser"

## Produits laser de classe 2

Ne pas regarder dans le faisceau laser et ne pas le projeter inutilement sur des personnes. La protection de l'œil est en général assurée par des mouvements réflexes tels que la fermeture des paupières.

### ⚠ AVERTISSEMENT

Une observation directe du faisceau laser avec des instruments optiques (jumelles, lunettes, etc.) peut s'avérer dangereuse.

### ⚠ ATTENTION

Regarder dans le faisceau laser peut s'avérer dangereux pour l'œil.

Longueur d'onde

SK700D rouge: 630 - 645 nm / SK700GD vert: 510 - 530 nm

Puissance rayonnante maximale en sortie pour la classification

< 2 mW

Durée d'impulsion

30 - 70 μs

Fréquence de répétition d'impulsion

10 kHz

Divergence de faisceau ligne

0,05 mrad \* 360°

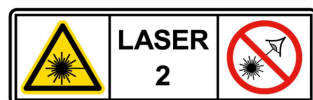

## Signalisation

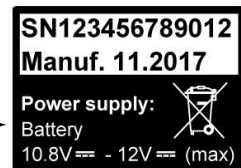

### SK700D RED



### SK700GD GREEN



Sous réserve de modifications (illustrations, descriptions et caractéristiques techniques).

### ATTENTION

Ces accessoires ou pièces complémentaires sont recommandés pour l'utilisation avec l'outil Makita spécifié dans ce mode d'emploi. L'utilisation de tout autre accessoire ou pièce complémentaire peut comporter un risque de blessure. N'utilisez les accessoires ou pièces complémentaires qu'aux fins auxquelles ils ont été conçus.

- Batterie et chargeur Makita d'origine
- Détecteur laser LDX1
- Support mural
- ADP09
- Trépied
- Tige en aluminium
- Fenêtre du laser

 Pour obtenir plus de détails sur ces accessoires, contactez votre centre d'entretien local Makita.