

**Croc à fumier 5 dents douille inversée manche
pomme 135**

Réf : 635222

Caractéristique principale :
NB DENTS 5

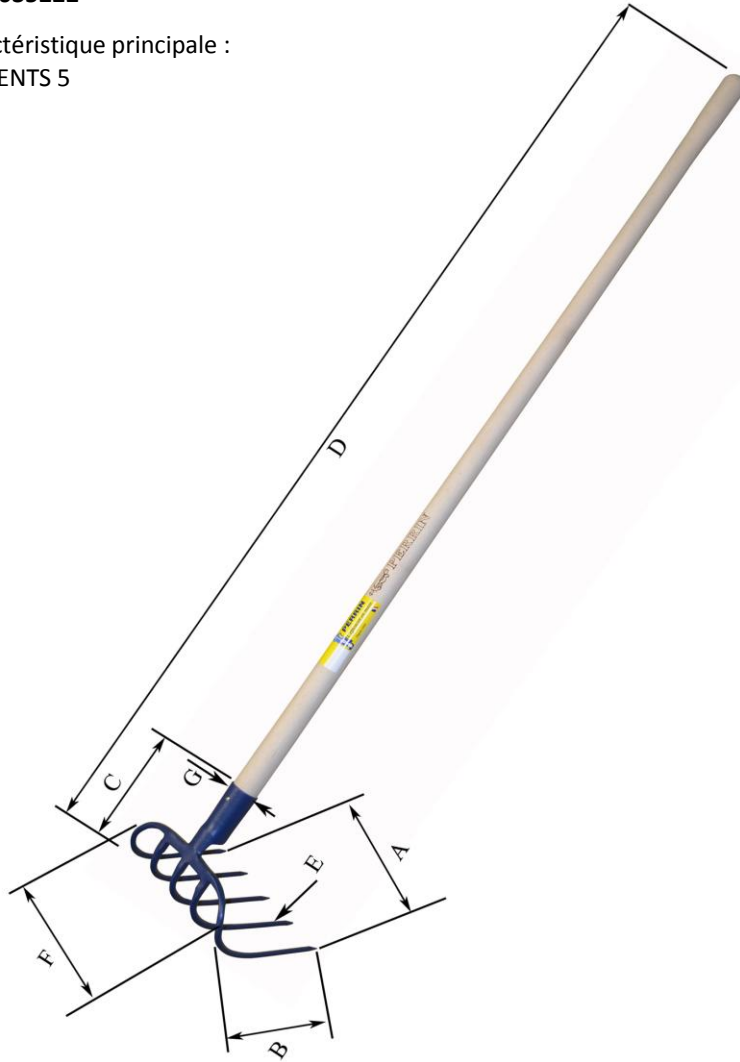

Croc à fumier 5 dents douille inversée manche pomme 135

Réf : 635222

DIMENSIONS (mm)							Poids fer	Poids total
A	B	C	D	E	F	G	(kg)	(kg)
240	210	180	1440	8	220	37	0.8 Kg	1,65

CARACTERISTIQUES

Matière/essence :	Acier XC 75		
Processus de fabrication :	Forgé à chaud		
Traitement thermique :	Trempé		
Epaisseur (mm) :	8	Dureté :	140 kg/mm2
Norme :	/		
Finition/Revêtement :	peinture hydrosoluble non polluante		
gencod :	3239046352225		
Remarques éventuelles :	/		

MANCHE CORRESPONDANT :

MANCHE DROIT 1.35 POUR FOURCHE A FOIN et crocs

Réf : 132113

DIMENSIONS (mm)							POIDS
H	I	J	K	L	M	N	(kg)
28	110	37	1350	35	/	/	0,885



CARACTERISTIQUES

Matière/essence :	bois dur (hêtre ou frêne)
Finition/norme :	poncé
Certification :	PEFC
gencod :	3239041321134
Remarques éventuelles :	/