

Notice d'emploi pour
CENTRALES D'AIR À COURROIE INSONORISÉS

C51/500 SC-ET Réf. : 464.876

C65/500 SC-ET Réf. : 464.926

C51/500 SC-D Réf. : 464.872

C65/500 SC-D Réf. : 464.922



Équipements :

- **Caisson insonorisé** avec panneaux spéciaux anti-bruit
- **Démarrage direct** : CD51/500 SC-D et CD65/500 SC-D
- **Démarrage étoile/triangle** : CD51/500 SC-ET et CD65/500 SC-ET
- **Protection thermique**
- **Petit réservoir** (amortisseur pulsations)
- **Ventilation forcée** pour un meilleur refroidissement
- **Ventilateur thermostaté** sur CD65/500 SC-D et CD65/500 SC-ET
- **Flexible 1/2"** : 1,20 m (1/2" F - 1/2" M)
- **Câble d'alimentation**
- **Sans flexible de liaison de cuve**

Caractéristiques :

	C51/500 SC-ET	C65/500 SC-ET	C51/500 SC-D	C65/500 SC-D
Débit aspiré	50,2 m ³ /h 840 l/mn	64,6 m ³ /h 1 080 l/mn	50,2 m ³ /h 840 l/mn	64,4 m ³ /h 1 080 l/mn
Débit restitué	43,1 m ³ /h 718 l/mn	51,8 m ³ /h 863 l/mn	43,1 m ³ /h 718 l/mn	51,8 m ³ /h 863 l/mn
Moteur Triphasé	7,5 CV	10 CV	7,5 CV	10 CV
Pression maxi	10 bars			
Cuve	500 litres			
Dimension en cm	194 x 77 x 145 cm	194 x 81 x 151 cm	194 x 77 x 145 cm	194 x 81 x 151 cm
Poids kg	368	444	362	438
Puissance acoustique (A)	64 dB LWA			

Vous venez d'acquérir un compresseur d'air LACMÉ.

Nous vous remercions de votre confiance.

Pour tirer le meilleur parti de votre compresseur en toute sécurité, veuillez lire attentivement ce manuel avant son installation, son utilisation et tout entretien.

COMPRESSEURS D'AIR

72200 LA FLECHE - FRANCE

Tél. : 02 43 94 13 45 - Fax : 02 43 45 24 25

Ligne directe SAV : 02 43 48 20 83



INFORMATIONS PRELIMINAIRES IMPORTANTES

La garantie légale et contractuelle de LACME est subordonnée au strict respect de ce manuel d'utilisation.



Avant toute utilisation d'un quelconque outil pneumatique, assurez-vous que votre compresseur est suffisamment puissant pour le travail à réaliser. L'utilisation d'outils dont la consommation d'air dépasse 50 % de la capacité de production d'air de votre compresseur entraînerait une usure prématurée de ce dernier.

Comme tout équipement sous pression, un compresseur doit être utilisé avec précaution, en suivant précisément toutes les instructions de mise en route, de fonctionnement et de maintenance, ainsi que les consignes de sécurité et les mises en garde contenues dans ce manuel. La lecture attentive de ce manuel est indispensable **avant** le montage et l'installation, l'usage, l'entretien, et en cas d'intervention pour des dysfonctionnements bénins. **Conservez précieusement ce manuel** de façon à pouvoir vous y référer en permanence. En identifiant à temps les situations potentiellement dangereuses et en observant les consignes de sécurité appropriées, on limite considérablement le risque d'accident.

La purge fréquente de la cuve, notamment, est une nécessité pour limiter la corrosion de cette cuve qui pourrait la fragiliser.

Cet équipement est destiné à la compression de l'air seulement, et **d'aucun autre gaz ou fluide**. Ne jamais utiliser le compresseur d'une manière autre que celle spécifiquement recommandée, à moins de s'être préalablement assuré que l'utilisation envisagée ne sera dangereuse ni pour soi ni pour les autres.



Modifier la conception du compresseur ou intervenir sur le compresseur au delà des opérations autorisées dans ce manuel est interdit. L'intervention des centres SAV agréés LACME est nécessaire dans ces cas.



Ce produit doit être recyclé séparément des autres déchets. En fin de vie de l'appareil, l'amener dans les centres agréés Eco-Systèmes (déchetterie...) pour le recyclage des matériaux qui le composent. Il est donc de votre responsabilité de recycler ce déchet d'équipement électronique en le remettant à un point de collection désigné pour le recyclage des équipements électriques et électroniques. Le ramassage et le recyclage séparés de votre déchet d'équipement au moment de son élimination permet de protéger les ressources naturelles et d'assurer le recyclage de manière à protéger la santé des hommes et de l'environnement. Pour plus d'informations sur les points de recyclage de vos déchets d'équipements, veuillez contacter le service de recyclage de votre mairie ou le vendeur où vous avez acheté le produit en premier lieu.

Point de collecte sur www.quefairedemesdechets.fr

LEGENDE DES PICTOGRAMMES DE SECURITÉ FIGURANT SUR LES PRODUITS



Lire attentivement le Manuel Opérateur avant toute utilisation



Risque de brûlures



Attention: présence de courant électrique



Risque de démarrage automatique



Machine en service



Protection des yeux obligatoire



Machine à l'arrêt / intervention de la protection thermique

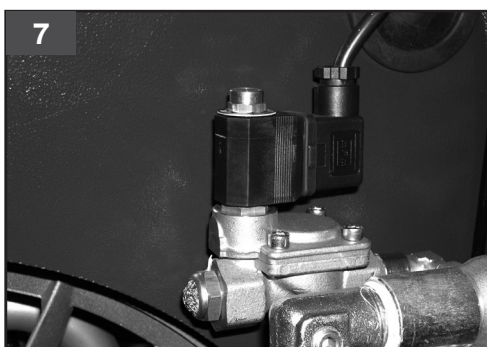
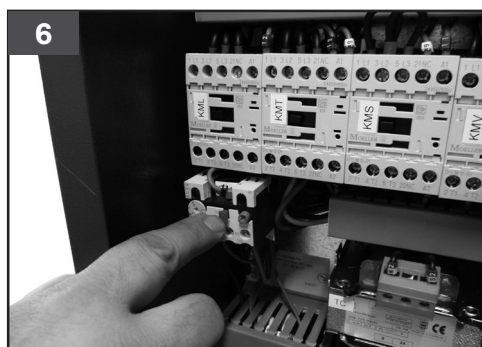
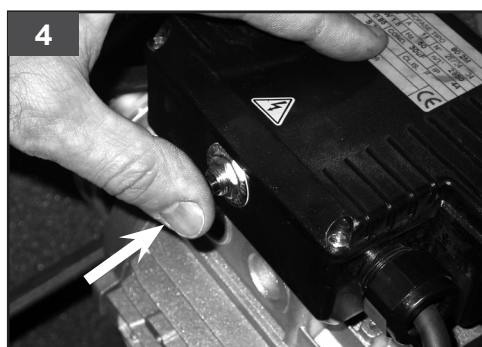
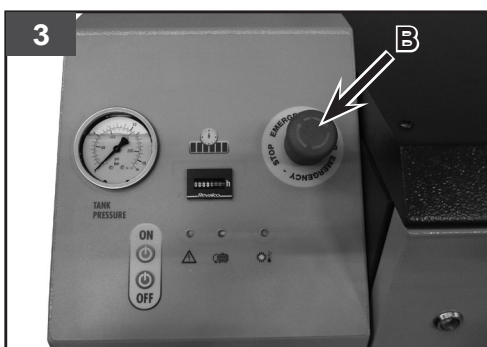
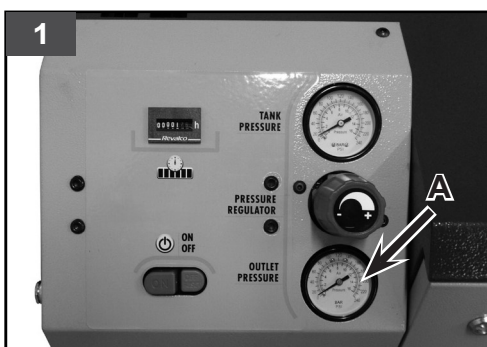

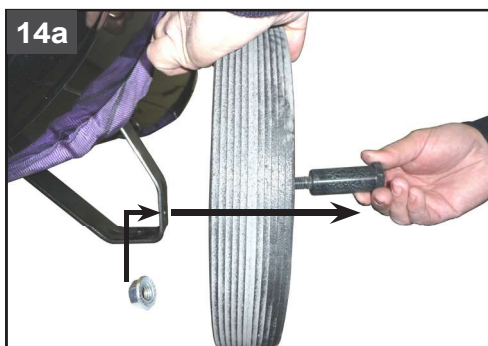
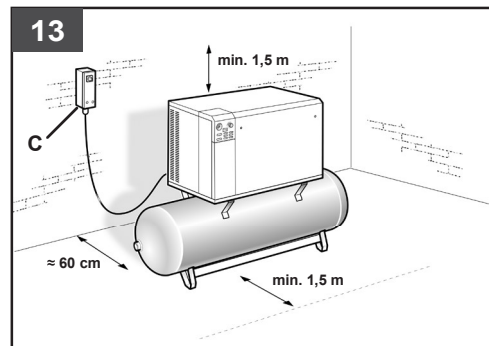
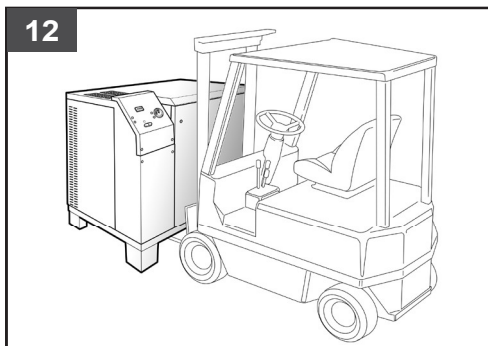
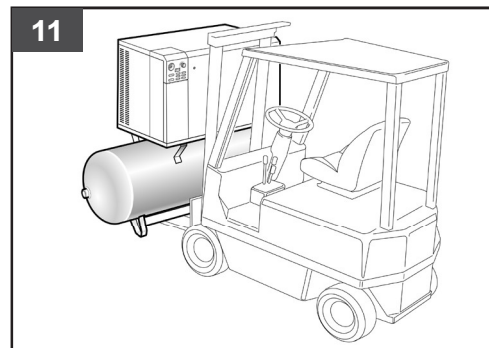
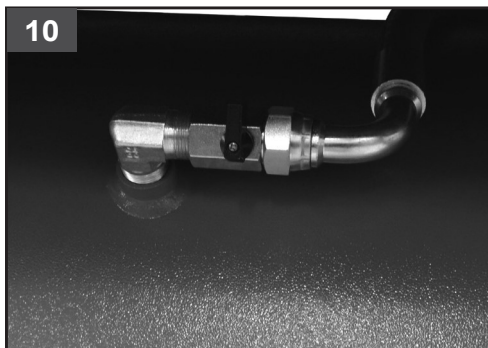
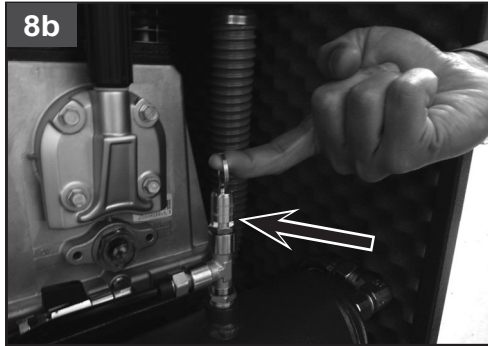

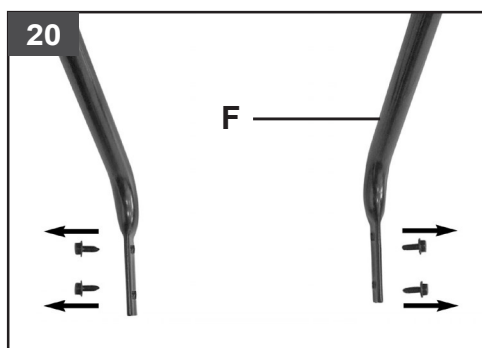
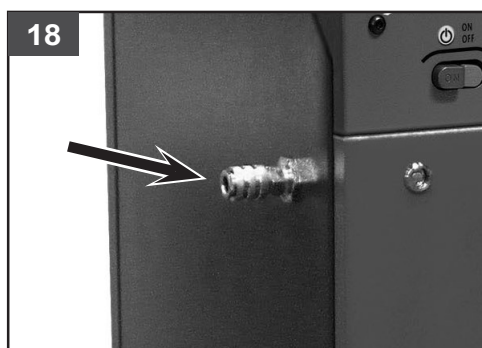
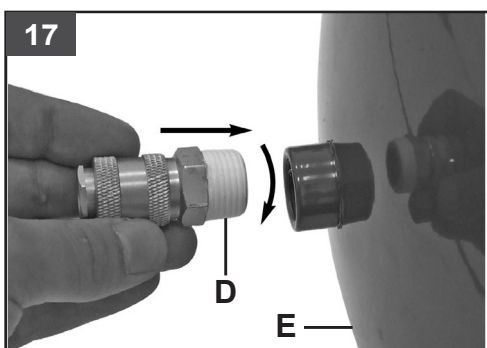
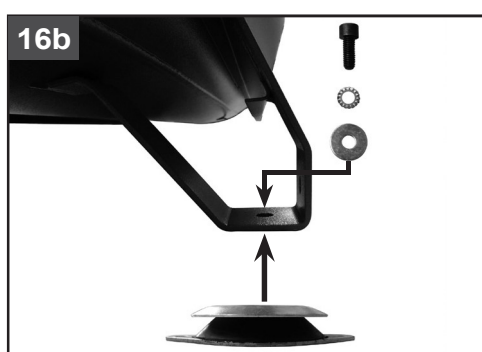
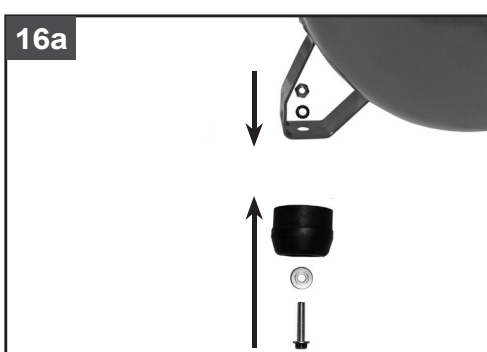
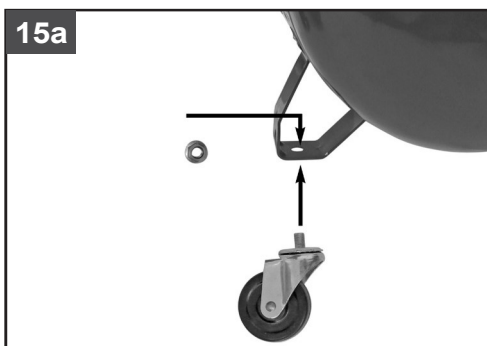

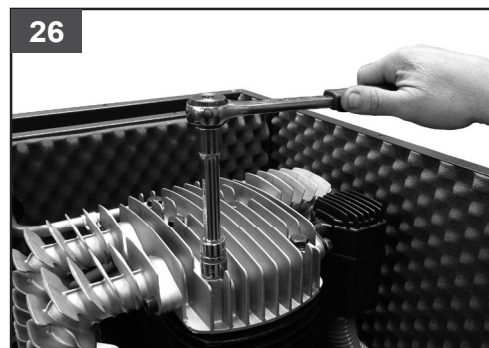
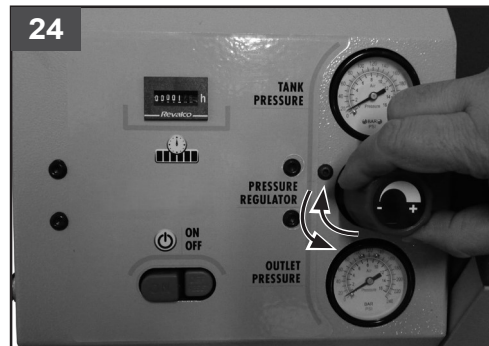
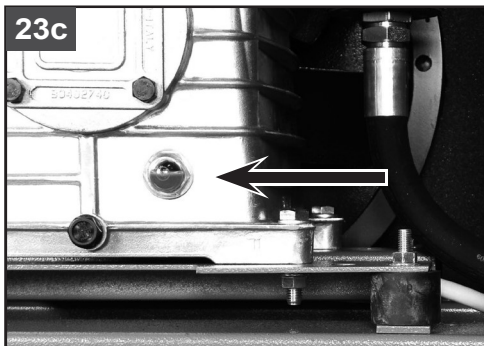
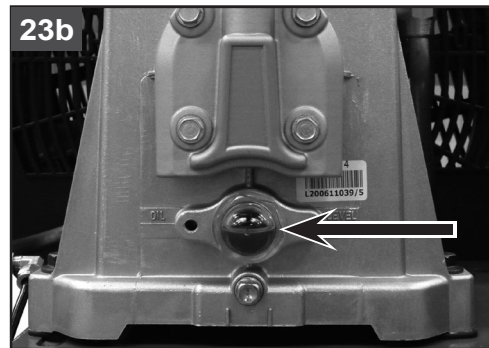
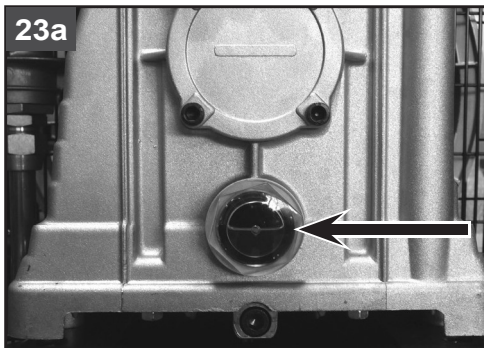
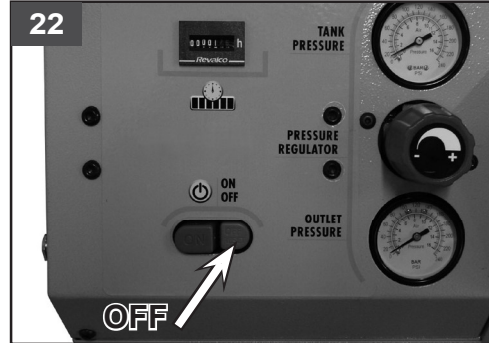
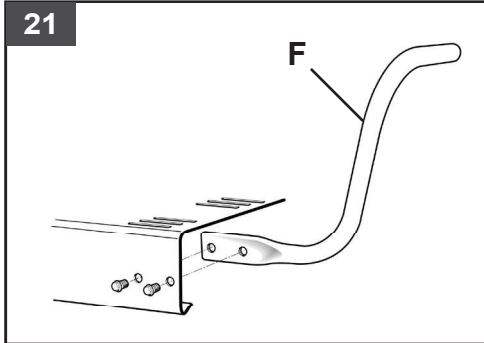

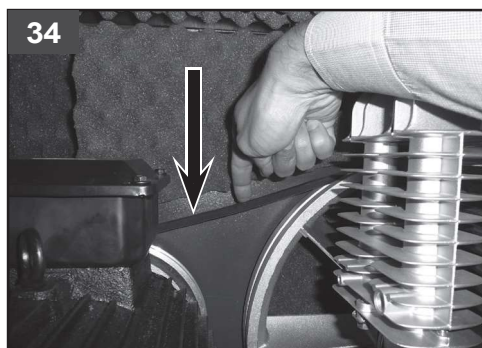
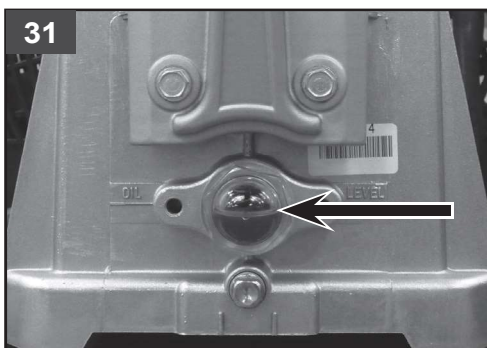

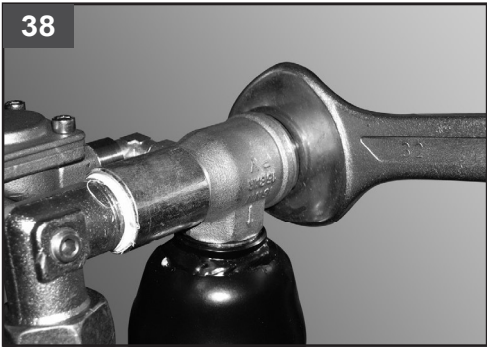
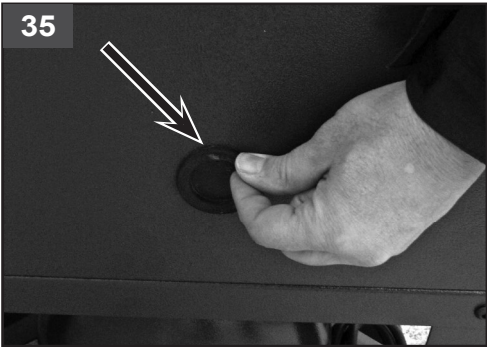

Conserver le présent manuel pour pouvoir le consulter ultérieurement

1. PRECAUTIONS D'UTILISATION

Ces compresseurs sont inappropriés à tout fonctionnement en milieu extérieur.

⚠ A FAIRE

- **Le compresseur doit être utilisé dans des locaux appropriés (bien ventilés, avec une température ambiante comprise entre +5°C et +40°C) et totalement exempts de poussières, acides, vapeurs, gaz explosifs ou inflammables.**
- Toujours respecter une distance de sécurité d'au moins 3 mètres entre le compresseur et la zone de travail.
- Le compresseur doit être placé sur un support stable, en position horizontale, afin de garantir son fonctionnement correct et une bonne lubrification.
- Avant de réaliser le branchement, vérifier que la tension secteur correspond bien aux caractéristiques électriques du moteur.
- Utiliser des rallonges du câble électrique d'une longueur maximum de 5 mètres et ayant une section adéquate. Il est déconseillé d'utiliser des rallonges d'une longueur différente, des adaptateurs et des prises multiples.
- Pour mettre le compresseur hors tension, utiliser uniquement l'interrupteur ou le sélecteur situés sur le panneau de commande. Ne jamais étendre le compresseur en débranchant la prise électrique, pour éviter son redémarrage avec la tête pressurisée (versions dépourvues d'électrovalve).
- Pour déplacer le compresseur, utiliser des moyens appropriés (par exemple, transpalette, chariot élévateur, etc.).
- L'utilisation de l'air comprimé pour d'autres applications (gonflage, outils pneumatiques, peinture, lavage, etc.) implique la connaissance et le respect des normes prévues au cas par cas.
- Ne mettre l'appareil en marche qu'après avoir vérifié que tous les panneaux sont bien en place et que personne ne risque d'être frappé, directement ou indirectement, par des jets d'air sortant des canalisations mises inopinément sous pression.
- Ventiler le lieu de travail, fin de diluer convenablement l'air dispersé dans l'atmosphère.
- **Vérifier que la consommation d'air et la pression maximum d'exercice de l'outil pneumatique qu'il faut employer soit compatible avec la pression établie sur le régulateur de pression et avec la quantité d'air distribuée par le compresseur.**

⚠ A NE PAS FAIRE

- L'air comprimé est un fluide énergétique et, donc, potentiellement dangereux. Les canalisations contenant de l'air comprimé doivent être convenablement fixées. En particulier, s'ils ne sont pas solidement fixés, les tuyaux en caoutchouc peuvent provoquer de graves dommages en cas de mouvements inopinés.
- Ne jamais diriger le jet d'air vers des personnes, des animaux ou vers soi-même (porter des lunettes de protection contre les risques de projections de corps étrangers soulevés par le jet).
- Ne pas diriger vers le compresseur le jet des liquides pulvérisés par des outils branchés sur le compresseur lui-même.
- Ne pas utiliser l'appareil, les pieds et/ou les mains mouillés.
- Ne pas tirer le câble d'alimentation pour débrancher la fiche de la prise électrique ou pour déplacer le compresseur.
- Ne pas transporter le compresseur avec le réservoir sous-pression (pour les modèles le prévoyant).
- Ne pas soumettre le réservoir à des soudures ou à des usinages mécaniques. En cas de défauts ou de corrosion, il faut le remplacer en bloc.
- Interdire l'utilisation du compresseur aux personnes inexpérimentées. Veiller à ce que les enfants et les animaux stationnent loin de la zone de travail de l'appareil.
- Le présent appareil n'est pas apte à être utilisé par tous sujets (y compris les enfants) dont les capacités physiques, sensorielles ou mentales seraient faibles, ou qui manqueraient d'expérience ou de compétence, à moins qu'ils n'aient été suivis ou renseignés quant à l'utilisation de l'appareil en question, et ce par l'intermédiaire d'une personne responsable de leur sécurité.
- Les enfants doivent être surveillés pour vérifier qu'ils ne jouent pas avec l'appareil.
- Ne pas nettoyer la machine à l'aide de liquides inflammables ou de solvants. Utiliser uniquement un chiffon humide, en veillant d'abord à ce que la fiche soit débranchée de la prise électrique.
- L'utilisation du compresseur est strictement limitée à la compression de l'air. Ne pas utiliser l'appareil avec d'autres types de gaz.
- L'air comprimé produit par cet appareil n'est pas utilisable dans les domaines pharmaceutique, alimentaire ou hospitalier, à moins qu'il ne soit ultérieurement soumis à des traitements particuliers ;

de même, il ne peut pas être utilisé pour remplir les bouteilles utilisées dans la plongée sous-marine.

- Ne pas toucher les parties mobiles intérieures.
- Ne jamais stocker l'appareil en présence de poussière, d'acides, de vapeurs, de gaz explosifs ou inflammables. Ne pas l'exposer aux agents atmosphériques (pluie, soleil, brouillard ou neige).
- Ne pas placer d'objets inflammables ou en nylon et tissu à proximité et/ou sur le compresseur.
- Ne pas obstruer les prises d'air du compresseur.

CE QU'IL FAUT SAVOIR

• Alimentation

Toutes les machines, qu'elles soient du type à démarrage **direct** ou en **étoile/triangle**, sont équipées pour la tension triphasée 400V/50Hz, à l'exception des modèles monophasés, conçus pour une tension de 230V/50Hz.

Les schémas électriques se trouvent à l'intérieur du carter.

• Panneau de commande

Les modèles 2 - 3 HP comportent:

Interrupteur On/Off, deux manomètres (pression du réservoir et pression de fonctionnement), compteur horaire, régulateur de pression (**fig. 1**).

Les modèles 4 - 5,5 - 7,5 HP (démarrage direct) comportent:

Interrupteur On/Off, manomètre de pression d'amenée et compteur horaire (**fig. 2**).

Pour les modèles 4 - 5,5 - 7,5 HP (démarrage Etoile/Triangle) et pour tous les 10 HP, sont présents:

Bouton de démarrage «ON» et bouton d'arrêt «OFF», témoins "machine sous tension" + "machine en service" + "machine à l'arrêt / intervention de la protection thermique" (il s'allume après avoir appuyé sur le bouton d'arrêt d'urgence ou par intervention de la protection thermique), bouton d'arrêt d'urgence, compteur horaire et manomètre indiquant la pression dans le réservoir (**fig. 3**).

• Rapport d'intermittence

Ces compresseurs sont conçus pour fonctionner avec un rapport d'intermittence, afin d'éviter la surchauffe du moteur électrique. Il est conseillé d'adopter un rapport d'intermittence de 50%: par exemple, 5 minutes de fonctionnement suivies de 5 minutes d'arrêt.

• Intervention de la protection thermique

En cas d'absorption excessive de courant par le moteur électrique, celui-ci est doté d'une protection thermique qui intervient en coupant automatiquement l'alimentation. Dans ce cas, après avoir localisé

les causes qui sont à l'origine de l'intervention de la protection technique, il faudra mettre la machine hors tension, la débrancher de l'alimentation électrique pour éviter tout risque d'électrocution, puis réarmer la protection thermique comme suit.

Sur les **modèles monophasés**, il est nécessaire d'intervenir manuellement, en appuyant sur le bouton de réarmement, situé sur le boîtier du bornier du moteur (**fig. 4**).

Sur les **modèles triphasés à démarrage direct**, il est nécessaire d'agir manuellement sur le bouton du pressostat (à l'intérieur du compresseur pour les modèles 2 - 3 HP, sur le panneau de commande pour les modèles 4 - 5,5 HP), en le ramenant dans la position de mise en service (**fig. 5**).

Sur les **modèles 4 - 5,5 - 7,5 HP à démarrage en E/T et sur tous les modèles 10 HP**, il est nécessaire d'appuyer sur le bouton du relais thermique de protection du moteur, placé à l'intérieur de l'armoire électrique (**fig. 6**).

• Electrovalve

Tous les modèles à démarrage en Etoile/Triangle sont équipés d'une électrovalve (**fig. 7**), qui assure l'évacuation de l'air depuis la tête du compresseur et le conduit d'amenée, en facilitant ensuite le redémarrage.

Sur les autres modèles, cette fonction est assurée par le pressostat.

• Clapet de sécurité

Tous les compresseurs sont dotés d'un clapet de sécurité qui, en cas de dysfonctionnement du pressostat, s'ouvre pour empêcher la pression de dépasser les valeurs de sécurité à l'intérieur du réservoir (**fig. 8/a**).

Un deuxième clapet de sécurité est monté sur le poumon compensateur (**fig. 8/b**) qui intervient en cas de dysfonctionnement, afin d'éviter que la pression à l'intérieur du poumon ne dépasse les valeurs de sécurité.

• Ventilateur

Le système de refroidissement du compresseur est équipé d'un ventilateur électrique indépendant contrôlé par un thermostat, pouvant rester en service ou redémarrer également après l'arrêt du compresseur (**fig. 9**).



Pour arrêter le ventilateur électrique en cas de maintenance, il est nécessaire de débrancher la machine de l'alimentation électrique.



Sur les versions munies de réservoir, ne pas fixer la machine au sol à l'aide de chevilles, afin de ne pas entraver les vibrations normales du compresseur.

Positionner le compresseur à une distance d'au moins 60 cm de la paroi, pour assurer un recyclage optimal de l'air frais ainsi qu'un refroidissement correct (fig. 13). Toujours respecter une distance de sécurité d'au moins 6 mètres entre le compresseur et la zone de travail.

Les versions dotées de pieds reposant au sol (sans réservoir) sont équipées de réservoir interne (de 50 litres), tandis que les modèles de 4 à 10 HP peuvent être munis ou non de réservoir externe.

5.7 Raccordement électrique

Contrôler que les caractéristiques figurant sur la plaque d'identification du compresseur correspondent bien aux caractéristiques effectives de l'équipement électrique. Une variation de tension de $\pm 10\%$ par rapport à la valeur nominale est admise.

Monophasé 2 - 3 HP: insérer la fiche du câble d'alimentation dans une prise adaptée, en vérifiant que l'interrupteur rouge «OFF», situé sur le panneau de commande de la machine, ait été enfoncé (fig. 22).

Triphasé de 2 à 10 HP: brancher les câbles à une armoire convenablement protégée par des fusibles. Lors du premier démarrage, vérifier que le sens de rotation du moteur est correct et qu'il correspond à celui indiqué par la flèche apposée sur le moteur.



Attention: Pour les versions triphasées, confier les opérations d'installation et de raccordement à un personnel qualifié.

Modèles 5,5 E/T - 7,5 E/T - 10 HP: vérifier que le pressostat, situé à l'intérieur de l'armoire électrique, se trouve en position de mise sous tension «I» (ON).

5.8 Contrôle du niveau d'huile

Avant le démarrage, vérifier le niveau de l'huile à travers les regard (figure 23); si besoin en est, faire l'appoint, en dévissant le bouchon de remplissage (le niveau idéal se situe au milieu du regard).

Attention !

Ne mettre la machine en marche qu'après avoir vérifié que tous les panneaux insonorisés sont fixés en place. Le montage de tous les panneaux est indispensable pour assurer une ventilation correcte ainsi que pour garantir la sécurité et la protection des utilisateurs.

A ce point, le compresseur est prêt à fonctionner.



Avertissement !

Les compresseurs silencieux ont un sens de rotation antihoraire, en regardant depuis la grille de protection du ventilateur moteur.

6. MISE EN MARCHÉ ET UTILISATION

- **Modèles 2 - 3 HP et 4 HP à démarrage direct:** pour démarrer, appuyer sur l'interrupteur vert «ON» situé sur le panneau de commande.
- **Modèles 4 - 5,5 - 7,5 HP à démarrage en Etoile/ Triangle:** pour démarrer, appuyer sur le bouton de démarrage «ON» situé sur le panneau de commande.
- **Modèles 10 HP:** pour démarrer, appuyer sur le bouton de démarrage «ON» situé sur le panneau de commande.
- Une fois la pression de fonctionnement maximale atteinte, le compresseur d'arrête. en dépressurant la tête et le tuyau d'amenée par le biais d'un clapet situé sous le pressostat ou bien à l'aide de l'électrovalve. Ceci réduira la charge du moteur électrique lors du redémarrage. Le redémarrage s'effectue automatiquement, dès que la valeur d'étalonnage minimale du pressostat est atteinte; le compresseur continuera de fonctionner en cycle automatique jusqu'à sa mise hors tension (appuyer sur le bouton «OFF»).



Attention: ne pas remettre le compresseur en marche aussitôt après son arrêt, afin de permettre l'évacuation totale de l'air depuis la tête.

- Les versions 2 - 3 HP sont pourvues d'un réducteur de pression, placé sur le panneau de la machine (fig. 24). En tournant le pommeau (dans le sens des aiguilles d'une montre pour augmenter la pression, en sens inverse pour la diminuer), il est possible de régler la pression de l'air, afin d'optimiser le fonctionnement des outils pneumatiques. Le manomètre **A** (fig. 1) permet de vérifier la valeur de consigne.
- Une fois le travail terminé, arrêter la machine, débrancher la fiche électrique ou couper l'alimentation électrique. De préférence, vidanger le réservoir.

7. ENTRETIEN

La longévité de l'appareil dépend de la qualité de la maintenance.



Avant d'effectuer toute intervention d'entretien, éteindre la machine, la débrancher de l'alimentation électrique et vider entièrement le réservoir.

• **Bouton arrêt d'urgence**

Tous les modèles 10 HP ainsi que le modèle 4 - 5,5 - 7,5 HP E/T sont équipés d'un bouton rouge du type «coup de poing». Si actionné, ce bouton entraîne l'arrêt d'urgence du compresseur (**référence B, fig. 3**). Pour acquiescer l'urgence et remettre la machine en marche, tourner le bouton dans le sens des aiguilles d'une

montre, jusqu'à le ramener dans sa position initiale. A ce point, la machine peut redémarrer.

• **Robinet de fermeture de l'air du réservoir**

Pour les modèles le prévoyant, fermer le robinet (**fig. 10**) pour intervenir à l'intérieur de la machine (pour les activités d'entretien), sans devoir évacuer l'air contenu dans le réservoir.

2. TRANSPORT ET MANUTENTION

Le transport de la machine emballée est à effectuer comme illustré dans les **figures 11 et 12**.

2.1 **Déballage**

Une fois l'emballage retiré, s'assurer de l'intégrité de la machine, en contrôlant la présence éventuelle de pièces endommagées.

En cas de doute, ne pas utiliser la machine et s'adresser au point de vente où l'achat a été effectué.

Les éléments de l'emballage (sacs plastique, clous, vis, bois, etc.) ne doivent être laissés à la portée des enfants ou rejetés dans l'environnement, étant donné qu'ils représentent une source de danger pour l'utilisateur et de pollution pour l'environnement.

3. DOMAINE D'APPLICATION

Le compresseur sert à produire de l'air comprimé pour les outils fonctionnant à l'air comprimé.

La machine doit exclusivement être employée conformément à son affectation. Chaque utilisation allant au-delà de cette affectation est considérée comme non conforme. Pour les dommages en résultant ou les blessures de tout genre, le producteur décline toute responsabilité et l'opérateur/l'exploitant est responsable.

3.1 **Zone de travail**

Suite au déballage et après avoir prédisposé la zone de travail, pourvoir au positionnement de la machine, en contrôlant que l'espace autour du compresseur soit suffisant pour les activités d'entretien (**fig. 13**).

4. INSTRUCTIONS D'IMPLANTATION

- Vérifiez que l'appareil n'a pas été endommagé pendant le transport. En cas d'avarie, informez immédiatement l'entreprise de transport qui a livré le compresseur.
- Evitez les tuyaux à air et les câbles d'alimentation (câbles de rallonge) longs.
- Vérifier la condition des conducteurs de circuit et la présence d'un conducteur de terre efficace.
- Veillez à ce que l'air aspiré soit sec et sans poussière.
- N'installez pas le compresseur dans un local humide ou détrempe.

- Le compresseur doit être utilisé uniquement dans des endroits adéquats (bonne ventilation, température ambiante +5°C - +40°C). Il ne doit y avoir dans la salle aucune poussière, aucun acide, aucune vapeur, aucun gaz explosif ou inflammable.

- Le compresseur doit être employé dans des endroits secs. Il ne peut être utilisé dans des zones où l'on travaille avec des éclaboussures d'eau.



Il est obligatoire d'installer, en amont de la machine, un sectionneur avec dispositif d'interruption automatique (disjoncteur de sécurité) contre les surintensités, doté de dispositif différentiel réglé à 30 mA (référence C en fig. 13).

5. MONTAGE ET MISE EN SERVICE

5.1 **Montage des roues**

Si prévues, les roues doivent être montées comme illustré dans les **figures 14a-14b et 15a-15b**.

5.2 **Montage des pieds fixes**

Si prévus, les systèmes anti-vibrations doivent être montés comme illustré dans les **figures 16a-16b**.

5.3 **Montage du raccord rapide**

- Si prévu, visser le raccord rapide de pression non réglée (**réf. D**), sur le réservoir à pression (**réf. E**) comme illustré en **figure 17**.
- Si prévu, visser le raccord rapide de pression réglée, sur le raccord de sortie arrière, comme illustré en **figure 18**.

5.4 **Montage de la vanne à bille**

Si prévue, monter la vanne à bille (à levier) comme illustré en **figure 19**.

5.5 **Montage de la poignée de transport**

Si prévue, visser la poignée de transport (**réf. F**) au compresseur, comme illustré sur les **figures 20 et 21**.

5.6 **Positionnement du compresseur**

Les versions dotées de pieds reposant au sol (sans réservoir) sont équipées de réservoir interne (de 50 litres), tandis que les modèles de 4 à 10 HP peuvent être munis ou non de réservoir externe.



Attendre que le compresseur ait totalement refroidi ! Risque de brûlures en raison de la présence de pièces chaudes à l'intérieur !

Pour intervenir à l'intérieur de la machine, retirer les panneaux insonorisants. Pour retirer le panneau avant, utiliser la clé fournie (fig. 25).

7.1 Serrage tendeurs tête

Vérifier le serrage de toutes les vis (notamment celles de la tête du groupe) (fig. 26).

Le contrôle est à effectuer avant le premier démarrage du compresseur et après la première utilisation intensive, afin de rétablir la bonne valeur de couple de fermeture modifié suite aux dilatations thermiques.

SERRAGE TENDEURS TETE		
	Nm Couple Mini	Nm Couple Maxi
Boulon M6	9	11
Boulon M8	22	27
Boulon M10	45	55
Boulon M12	76	93
Boulon M14	121	148

7.2 Nettoyage du filtre d'aspiration

Le filtre d'aspiration empêche d'aspirer de la poussière et des impuretés. Il faut nettoyer ce filtre au moins toutes les 100 heures de service. Le remplacer, si besoin en. Un filtre d'aspiration colmaté réduit le rendement du compresseur de façon considérable; si inefficace, il aboutit par contre à une usure plus prononcée du compresseur. Démontez le filtre tel qu'il est affiché aux figures 27 et 28. Tapoter dessus pour le vider complètement, souffler dessus avec de l'air comprimé à basse pression (env. 3 bars) pour ensuite le remettre en place.

7.3 Vidange d'huile

Vidanger l'huile après les 100 premières heures de fonctionnement, puis toutes les 300 heures.

Ouvrir le robinet prévu à cet effet pour vidanger l'huile (fig. 29). Une fois l'huile vidangée, fermer le robinet. Remplir d'huile (nouvelle) de même type que l'huile présente dans le carter du compresseur (fig. 30), jusqu'à ce que le niveau indiqué soit atteint (fig. 31). Remettre ensuite le bouchon de fermeture d'huile (fig. 32).

Vidange d'huile: utiliser de l'huile minérale **SAE 40** (pour les climats froids, il est conseillé d'utiliser l'huile SAE 20). Ne pas mélanger des types différents d'huiles.

Bien serrer les bouchons (vidange/remplissage), en vérifiant l'absence de suintements pendant la fonctionnement de la machine.

Une fois par semaine, vérifier le niveau de l'huile, de manière à assurer une lubrification correcte dans le temps (figure 23).

Si l'on constate des variations de couleur (blanchâtre = présence d'eau; couleur foncée = surchauffe), il est conseillé de procéder sans attendre à la vidange de l'huile.

7.4 Eau condensée

Périodiquement (ou après utilisation, si d'une durée supérieure à une heure), vidanger le liquide de condensation qui s'accumule à l'intérieur du réservoir à cause de l'humidité atmosphérique (fig. 33), en ouvrant le clapet de purge d'eau (au fond du récipient à pression). Ceci afin d'éviter la corrosion du réservoir et de ne pas limiter sa capacité.



L'on rappelle que la MISE AU REBUT des huiles usées, des liquides de condensation et de tous les filtres de la machine doit être réalisée dans le respect de l'environnement et des lois en vigueur en matière de traitement des produits polluants.

TABLEAU – INTERVALLES D'ENTRETIEN

FONCTION	APRES LES 100 PREMIERES HEURES	TOUTES LES 100 HEURES	TOUTES LES 300 HEURES
Nettoyage filtre aspiration et/ou remplacement de l'élément filtrant		•	
Vidange huile *	•		•
Contrôle du niveau d'huile dans le carter	Une fois par semaine		
Serrage tendeurs tête	Le contrôle doit être effectué avant le premier démarrage du compresseur		
Evacuation condensat réservoir *	Périodiquement et à la fin du travail		
Contrôle tension courroies	Périodiquement		

* L'huile usée et le liquide de condensation DOIVENT ETRE EVACUES dans le respect de l'environnement et des lois en vigueur.

7.5 Contrôle de la tension des courroies

Vérifier périodiquement la tension des courroies, lesquelles doivent présenter une flexion (f) d'environ 1 cm (fig. 34).

Pour la tension de la courroie, il suffit d'agir sur une vis de réglage.

- Accéder à la vis de tension de la courroie, selon la description suivante:
 - Pour les modèles 2 - 3 HP, en pratiquant un trou sur le panneau latéral gauche et en retirant au préalable le bouchon situé sur le panneau (fig. 35);
 - Pour les modèles 4 - 5,5 - 7,5 - 10 HP, retirer le panneau avant, à l'aide de la clé fournie (fig. 36).
- Visser la vis (dans le sens des aiguilles d'une montre) pour tendre la courroie (fig. 37), jusqu'à ce que cette dernière se tende, de manière telle à ce qu'elle fléchisse d'1cm, lorsque l'on appuie au niveau du point libre le plus long (fig. 34).
- Au terme du réglage, refermer les panneaux de la machine:
 - Replacer le bouchon pour fermer le trou du panneau latéral gauche (pour les modèles 2 - 3 HP);
 - Remonter le panneau avant (pour les modèles 4 - 5,5 - 7,5 - 10 HP).

Pour toutes les autres opérations de maintenance (remplacement des courroies, plaques à clapets, joints, etc.), s'adresser aux Centres Aprèsvente.

7.6 Entreposage

⚠ Attention !

Tirez la fiche de contact, ventilez l'appareil et tous les outils à air comprimé raccordés. Rangez le compresseur de manière qu'aucune personne non autorisée ne puisse le mettre en service.

⚠ Attention !

Le compresseur doit être conservé dans un endroit sec et dont l'accès est interdit aux personnes non autorisées. Ne le renversez pas, conservez-le uniquement debout !

8. MISE AU REBUT ET RECYCLAGE

L'appareil se trouve dans un emballage permettant d'éviter les dommages dus au transport. Cet emballage est une matière première et peut donc être réutilisé ultérieurement ou être réintroduit dans le circuit des matières premières. L'appareil et ses accessoires sont en matériaux divers, comme par ex. des métaux et matières plastiques. Éliminez les composants défectueux dans les systèmes d'élimination des déchets spéciaux. Renseignez-vous dans un commerce spécialisé ou auprès de l'administration de votre commune !

9. GARANTIE ET RÉPARATION

En cas de produits défectueux ou de besoin de pièces de rechange, adressez-vous au point de vente où votre achat a été effectué.

10. POSSIBLES ANOMALIES ET INTERVENTIONS ADMISES

S'adresser à un électricien qualifié pour toute intervention sur les composants électriques (câbles, moteur, pressostat, tableau électrique, etc.).

ANOMALIE	CAUSE	INTERVENTION
Fuite d'air par la soupape du pressostat.	Fonctionnement irrégulier du clapet de retenue, dû à l'usure ou à la présence de salissures sur la butée d'étanchéité.	Nettoyer la plaquette à l'intérieur du clapet de retenue; si usée, la remplacer. Pour accéder à la plaquette, il suffit de dévisser la tête à six pans du clapet de retenue, sans oublier de nettoyer aussi son logement. Reposer et serrer soigneusement (figures 38-39).
	Robinet de vidange de la condensation ouvert.	Fermer le robinet de vidange de la condensation.
	Tube rilsan non engagé correctement sur le pressostat.	Engager correctement le tube rilsan à l'intérieur du pressostat.

ANOMALIE	CAUSE	INTERVENTION
Baisse du rendement, démarrages fréquents. Basses valeurs de pression.	Consommation excessive.	Réduire la demande.
	Les joints et/ou les canalisations fuient.	Refaire les joints.
	Filtre d'aspiration encrassé.	Nettoyer/remplacer le filtre d'aspiration (figures 27-28).
	Patinage de la courroie.	Contrôler la tension des courroies (fig. 34).
Réchauffement irrégulier du moteur et/ou du compresseur.	Aération insuffisante.	Améliorer les conditions ambiantes dans la zone de travail.
	Canalisations d'air encrassées.	Vérifier et, si besoin en est, nettoyer le filtre à air.
	Lubrification insuffisante.	Faire l'appoint ou vidanger l'huile.
Après une tentative de démarrage, le compresseur s'arrête par intervention de la protection thermique à cause d'un effort excessif du moteur.	Démarrage avec la tête du compresseur chargée après une coupure de courant (modèles dépourvus d'électrovalve).	Ramener le pressostat sur OFF, puis de nouveau sur ON.
	Basse température.	Décharger la tête du compresseur.
	Tension insuffisante.	Améliorer les conditions ambiantes.
	Lubrification irrégulière ou insuffisante.	Vérifier le niveau, faire l'appoint ou vidanger l'huile, si besoin en est.
Le compresseur s'arrête pendant la marche sans raison apparente.	Intervention de la protection thermique du moteur.	Vérifier le niveau de l'huile. Vérifier la tension des courroies. Si l'anomalie persiste, s'adresser au Centre Après-vente.
		Réarmer la protection thermique et remettre le compresseur en marche (voir chapitre 1, paragraphe « Intervention de la protection thermique »). Si l'anomalie persiste, s'adresser au Centre Après-vente.
	Panne électrique.	Contacteur le Centre Après-vente.
Le compresseur vibre pendant la marche et le moteur émet un ronflement irrégulier. S'il s'arrête, il ne redémarre pas, malgré le bruit du moteur.	Moteurs monophasés: Condensateur défectueux.	Faire remplacer le condensateur.
	Moteurs triphasés: Une phase est manquante dans le système triphasé d'alimentation, probablement à cause de la coupure d'un fusible.	Vérifier les fusibles à l'intérieur du tableau électrique ou du boîtier électrique et remplacer les éventuels fusibles endommagés (fig. 40).
Présence anormale d'huile dans le circuit.	Charge d'huile excessive à l'intérieur du groupe.	Vérifier le niveau de l'huile.
	Usure des segments.	Contacteur le Centre Après-vente.
Fuite de condensation à travers le robinet de vidange.	Présence de salissures/sable à l'intérieur du robinet.	Nettoyer le robinet.

Toute intervention doit être exécutée par les Centres Après-vente agréés, en utilisant des pièces détachées d'origine. Toute altération de la machine peut compromettre la sécurité et annulera la garantie.

