

ZAMATOP BOIS - TH12

ZTW

VIS AUTOPERCEUSE ACIER À TÊTE HEXAGONALE ZAMAC POUR
FIXATION DE BACS ACIER SUR SUPPORT BOIS



CARACTÉRISTIQUES

APPLICATION

Fixation de bacs acier sur support bois

DESCRIPTION :

Vis autoperceuse $\varnothing 6,3$ mm.

Tête ZAMAC Hexagonale de 12 mm laquée ou naturelle.

Capacité de perçage (CP) :

0,75 à 4x0,75 mm (jusqu'à quatre bacs acier).

MATIÈRE :

Corps de vis :

Acier cémenté traité X-TREM COAT C2.

Résistance à la corrosion :

15 cycles Kesternich suivant tests Norme NF EN 3231.

Essai au Brouillard salin = 500 heures selon norme NF ISO 9227.

Tête de vis :

surmoulée ZAMAC.

Garantie 20 ans contre la corrosion.

Essai au brouillard salin = 1000 heures selon norme NF ISO 9227.

Laquage tête : EPOXY cuit au four sans TGIC et pulvérisé par électro-statisme. Épaisseur de $60\mu\text{m}$ à $120\mu\text{m}$.

TOUS LES COLORIS DU NUANCIER RAL SONT DISPONIBLES SUR DEMANDE.

AVANTAGES

- Aucun pré-perçage nécessaire. (CP= 0,75-4x0,75 correspondant à 1 à 4 épaisseurs de bacs aciers.)
- La tête Hexagonale de 12 mm permet un meilleur entrainement de la vis.
- Tête surmoulée ZAMAC durable et esthétique.

MISE EN ŒUVRE

1/ Choisir la longueur de sa vis selon les recommandations de la brochure C'est Carré Gamme Couverture p.24.

2/ La vis autoperceuse se pose en accord avec les spécifications du DTU 40.35. Ces préconisations sont décrites dans la brochure C'est Carré Gamme Couverture p.7. Ce modèle de vis simple filet convient pour pose de bac acier standard ou panneaux sandwich avec isolant rigide.

3/ Elle doit être posée avec un support de répartition :

- En sommet de nervure : avec le cavalier adapté au type de nervure. (CAV-TE ou CAV-TC)
- En faîtage : avec la rondelle SATURNO.

4/ La vis autoperceuse doit être installée avec une vitesse de 1800 tr/min maximum. L'utilisation d'une visseuse à choc est fortement déconseillée.

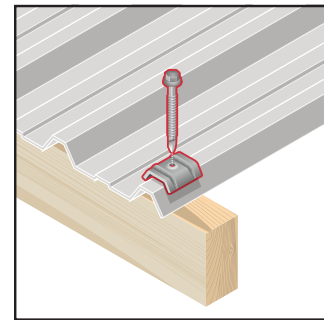

DONNÉES DE MISE EN ŒUVRE

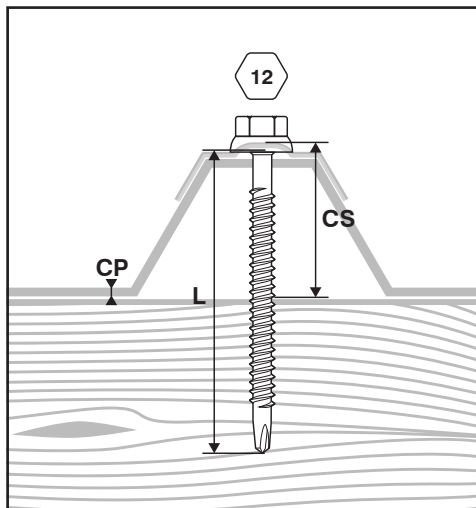

capacité de perçage : 4x0,75 mm

t	V
temps de perçage s/mm	Vitesse de rotation rpm
<2	2000

Ø x L	CS	Référence
mm x mm	maxi mm	
6,3x75	25	ZTW-63075
6,3x100	50	ZTW-63100
6,3x130	80	ZTW-63130
6,3x150	100	ZTW-63150
6,3x180	130	ZTW-63180
6,3x200	150	ZTW-63200

PACKAGING

UNE GAMME PENSÉE POUR LES PROS



SACHET

Des sachets de vis et d'accessoires robustes avec des quantités adaptées aux couvreurs professionnels (100pcs).



CARTON

PRÉSENTOIR

Des barquettes prêtes à vendre dotées d'une large étiquette pour une identification rapide du produit.

POUR COMMANDER LA TEINTE DE VOTRE CHOIX

il vous suffit d'ajouter le numéro RAL de la nuance à la fin de la référence produit.

ZTW-63075-8012

Type

Ø

Longueur

RAL8012

Scell-it®
SERVICE TECHNIQUE

CAVALIER TRAPEZO

SUPPORT DE RÉPARTITION POUR LES BACS ACIER TRAPÉZOÏDAUX

CAV-TE



CARACTÉRISTIQUES

APPLICATION

Support de répartition pour les bacs acier trapézoïdaux en sommet de nervure.
A associer avec la vis ZAMATOP adéquate (ZTW, ZTZ, ZTP).

DESCRIPTION :

Cavalier vulcanisé avec étanchéité intégrée Monobloc
Pour toutes fixations de $\varnothing 5,5$ à 7 mm

MATIÈRE :

Aluminium naturel ép. 10/10ème
Joint élastomère EPDM

Laquage

EPOXY cuit au four sans TGIC et pulvérisé par électro-statisme. Épaisseur de $60\mu\text{m}$ à $120\mu\text{m}$.

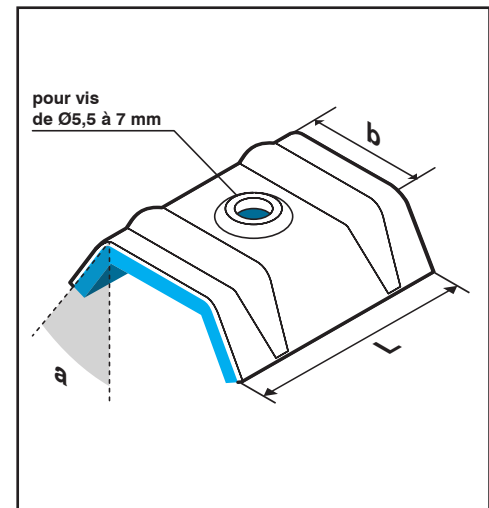

DIMENSIONS :

Type	b maxi mm	a maxi mm	L maxi mm	Référence
E1	23	29	39	CAV-TE1
E2	24	13	39	CAV-TE2
E3	30	23	40	CAV-TE3

TOUS LES RAL SONT DISPONIBLES SUR DEMANDE.

AVANTAGES

- Évite le poinçonnement du bac acier par la pose
- Étanchéité intégrée : ne nécessite pas de rondelle d'étanchéité supplémentaire au montage.
- Gain de temps

MISE EN ŒUVRE

1/ Choisir le modèle du cavalier selon les dimensions de la nervure du bac acier. (cf tableau de correspondance ci-dessous)

2/ Conformément au DTU 40.35, les cavaliers type E se posent en sommet de nervure trapézoïdale. (Jouent le rôle de support de répartition, à associer avec les vis autoforeuses ZAMATOP).

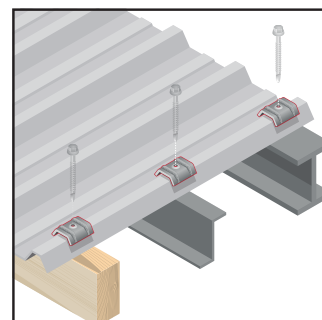

CHOISIR LE CAVALIER SELON LES DIMENSIONS DE LA NERVURE DU BAC ACIER

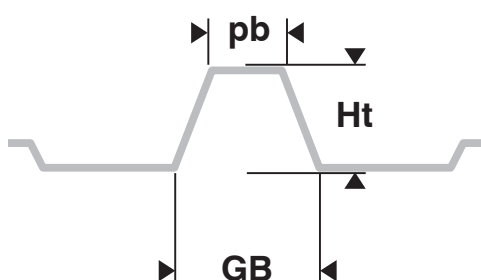

pb	GB	Ht	TYPE CAVALIER
19	70	38	E2
20	55	37	E2
20	65	40	E2
20	66	40	E2
20	58	38	E2
20	55	35	E2
21	66	35	E1
21	75	45	E1
22	63	33	E1
22	72	39	E1
22	63	35	E1
23	75	45	E1

pb	GB	Ht	TYPE CAVALIER
23	63	37	E1
23	72	39	E1
23	75	39	E1
23	70	35	E1
23	72	45	E1
25	55	40	E1
25	60	40	E1
25	70	45	E1
30	61	42	E3
30	63	35	E3
30	65	45	E3

DIMENSIONS ET RÉFÉRENCES

b maxi mm	a maxi mm	L maxi mm	Référence
23	29	39	CAV-TE1
24	13	39	CAV-TE2
30	23	40	CAV-TE3

PACKAGING

UNE GAMME PENSÉE POUR LES PROS



SACHET

Des sachets de vis et d'accessoires robustes avec des quantités adaptées aux couvreurs professionnels (100pcs).



CARTON PRÉSENTOIR

Des barquettes prêtes à vendre dotées d'une large étiquette pour une identification rapide du produit.

POUR COMMANDER LA TEINTE DE VOTRE CHOIX

il vous suffit d'ajouter le numéro RAL de la nuance à la fin de la référence produit.

CAV-TE1-7016

Type

RAL7016

Scell-it®
SERVICE TECHNIQUE